

# Centrali Premier International

PREMIER 412 (cod. TXP412)

PREMIER 412M (cod. TXP412M)

PREMIER 816 (cod. TXP816)

PREMIER 816M (cod. TXP816M)

PREMIER 816P (cod. TXP816P)

PREMIER 816PM (cod. TXP816PM)

PREMIER 832 (cod. TXP832)

PREMIER 832M (cod. TXP832M)

## Manuale Utente



**HESA** S.p.A.

Via Triboniano, 25 - 20156 Milano - Tel. 02.380361 - Fax. 02.38036701  
[www.hesa.com](http://www.hesa.com) • e-mail: [hesa@hesa.com](mailto:hesa@hesa.com)

Filiali: Scandicci (FI) - Roma - Modugno (BA)

# Indice

## 1. Descrizione della Centrale Antintrusione. 3

<b>Introduzione</b> .....	3
Spiegazione del Manuale .....	3
Rivelazione Incendio .....	3
Monitoraggio .....	3
Zone e Aree .....	3
Codici di Accesso .....	3
<b>Tastiere Remote</b> .....	4
Tipi di Tastiere .....	4
Layout delle Tastiere .....	4
Tasti Funzioni .....	5
Tasti di Emergenza .....	5

## 2. Funzionamento della Centrale..... 6

<b>Introduzione</b> .....	6
Codici di Accesso .....	6
<b>Inserimento/Disinserimento Impianto</b> .....	6
Verificare che l'Impianto sia pronto per Ins. ....	6
Inserimento Totale .....	6
Inserimento Parziale .....	6
Annullamento dell'Inserimento .....	7
Disinserimento durante il tempo di Ingresso .....	7
Disinserimento (senza tempo di ingresso) .....	7
Disinserimento Successivo ad un Allarme .....	7
Autoinserimento Parziale .....	7
Commutazione Zone Ritardate ad Ins. Parz. ....	7
<b>Inserimento / Disinserimento delle Aree</b> .....	8
Inserimento Totale delle Aree .....	8
Inserimento Parziale delle Aree .....	8
Disinserimento delle Aree .....	8
Commutazione ad un'altra Area .....	9
<b>Esclusione Zone</b> .....	9
Esclusione Manuale delle Zone .....	9
Re-inclusione delle Zone .....	9
Esclusione Gruppo .....	10
Esclusione Veloce ed Inserimento .....	10

## 3. Menù Funzioni Utente ..... 11

<b>Reset Allarmi</b> .....	11
<b>Registro Ultimo Allarme</b> .....	11
<b>Guasti di Servizio</b> .....	11
Riconoscimento Nuovo Guasto di Servizio .....	11
Visualizzazione Guasti di Servizio .....	11
<b>Reset Anti-Codice</b> .....	12
<b>Abilitazione/Disabilitazione Chime</b> .....	12
<b>Modificare Proprio Codice Utente</b> .....	13
<b>Visualizzazione Registro Eventi (LCD)</b> .....	13
<b>Annullamento Comunicazioni</b> .....	13

## 4. Menù Programmazione Sistema ..... 14

Inserimento Testo (Solo LCD) .....	14
<b>Programmazione Utenti</b> .....	15
Programmazione Utente (8) (0) .....	16
Opzioni 1 Utente (8) (1) .....	17
Opzioni 2 Utente (8) (2) .....	17
Opzioni 3 Utente (8) (3) .....	17
Nome Utente (Solo LCD) (8) (4) .....	18
Programmazione Utenti Standard (8) (5) .....	18
<b>Test di Sistema ed Utilità</b> .....	19
Test Percorso (9) (0) .....	20
Test Altoparlanti ed Uscite (9) (1) .....	20
Effettuare Test Trasmissione (9) (2) .....	20
Abilitare Accesso Remoto/Installatore (9) (3) .....	20
Avviare Richiamata (9) (4) .....	20

Impostazione Ora (9) (5) .....	20
Impostazione Data (9) (6) .....	20
Nome Impianto (Solo LCD) (9) (7) .....	20
Stampare 100 Eventi (9) (8) .....	20
Uscire dal Menù Programmazione (9) (9) .....	20

## 5. Allarmi Antincendio e Manutenzione .....21

<b>Sicurezza Antincendio</b> .....	21
Funzionamento Allarme Antincendio .....	21
<b>Manutenzione</b> .....	21
<b>Glossario</b> .....	22

## 6. Documentazione dell'Installazione.....23

Centrale .....	23
Tastiere .....	23
Timer .....	23
Utenti .....	23
Zone .....	24

**NON RIMUOVERE IL COPERCHIO**



**ALTA TENSIONE ALL'INTERNO**

La manutenzione dovrà essere eseguita da un tecnico autorizzato.

# 1. Descrizione della Centrale Antintrusione

## Introduzione

Il sistema di allarme comprende una centrale, 1 o più tastiere e vari rivelatori e sensori. La centrale sarà normalmente montata in un luogo discreto (armadietto o un ripostiglio). La centrale contiene l'elettronica del sistema e la batteria tampone. Normalmente, non sarà motivo per aprire la centrale, tranne per l'installatore o un manutentore.

La tastiera remota sarà utilizzata per inviare comandi al sistema e per visualizzare lo stato attuale dell'impianto attraverso degli indicatori luminosi (LED). Inoltre, la tastiera emetterà dei toni di conferma alla pressione dei tasti. Le Tastiere saranno montate in una posizione conveniente all'interno del locale, vicino ai punti di ingresso/uscita.

Leggere con attenzione questo manuale e farsi spiegare bene dall'installatore il funzionamento del sistema. Studiare bene le funzioni del sistema. Tutti gli utenti dovranno essere istruiti nell'utilizzo del sistema.

## Spiegazione del Manuale

Questo manuale fornisce una spiegazione esauriente di tutte le funzioni del sistema, compresa una guida per la risoluzione dei problemi e la spiegazione per la programmazione dei Codici di Accesso, nonché l'esecuzione di tutte le funzioni di base. La maggior parte degli utenti non avranno bisogno di tutte queste informazioni. La sezione "Funzionamento del Sistema Antintrusione" spiega i concetti generali del sistema e fornisce le istruzioni per l'utente riguardo all'inserimento/disinserimento dell'impianto e l'esclusione delle zone. Le altre sezioni riguardano le spiegazioni più dettagliate del sistema.

## Rivelazione Incendio

Quest'apparecchiatura è in grado di monitorare dispositivi di rivelazione incendio (rivelatori di fumo) e di generare un allarme all'occorrenza. La protezione antincendio adeguata dipende dalla quantità ed il posizionamento dei rivelatori. Quest'apparecchiatura dovrà essere installata conforme alle normative antincendio vigenti. Leggere attentamente le guide "Pianificazione della Rotta di Fuga Incendio" in questo manuale.



L'installatore dovrà abilitare le funzioni della centrale relative alla protezione antincendio.

## Monitoraggio

Questa centrale è in grado di trasmettere messaggi di allarmi, guasti ed altre informazioni di emergenza telefonicamente ad una stazione di monitoraggio. Nel caso di falsi allarmi, chiamare subito alla Stazione Centrale di Monitoraggio (SCM).



L'installatore dovrà abilitare le funzioni della centrale relative al monitoraggio.

## Zone e Aree

L'impianto sarà diviso in Zone ed Aree. Una Zona è un'area di protezione alla quale sarà collegato 1 o più rivelatori/sensori (Rivelatori PIR, Rottura Vetro, Contatti Magnetici o Contatti a Vibrazione). Una singola Zona potrebbe essere una stanza, un corridoio o una porta/finestra. Dalla centrale sarà possibile raggruppare 2 o più di queste Zone per formare un'Area.

Sarà possibile inserire o disinserire un'Area indipendentemente dalle altre Aree. Tutte le Aree insieme formano un sistema di allarme completo. Se l'impianto non è stato diviso in Aree, tutti i dispositivi saranno assegnati all'Area 1.

Sarà possibile assegnare una Zona a più di 1 Area (Zona ingresso/uscita, corridoi, etc.). Queste saranno **Zone Globale** visto che non sono abbinata ad una singola Area.

La tabella sottostante indica il numero di Zone e Aree possibili per le centrali Premier 412, 816 e 832:

Centrale	Aree	Zone	Espandibile
Premier 412	2	4	12
Premier 816	4	8	16
Premier 832	4	8	32

## Codici di Accesso

A tutti gli utenti nel sistema sarà assegnato un Codice di Accesso da 4, 5 o 6 cifre. I Codici di Accesso saranno utilizzati per inserire/disinserire l'Area (o Aree) alle quali saranno assegnati. Inoltre, alcuni Codici di Accesso potranno essere utilizzati per gestire le funzioni del sistema (programmazione, esclusione Zone e Test del Sistema).

Non tutti i Codici di Accesso consentiranno la gestione delle funzioni del sistema. Per esempio, se il Codice è stato programmato solo per l'inserimento/disinserimento dell'Area 1, sarà possibile inserire/disinserire solo l'Area 1.

Un Codice di Accesso potrà essere programmato per **Accesso Globale**. In questo caso, sarà possibile utilizzarlo da qualsiasi tastiera per l'inserimento/disinserimento di qualsiasi delle Aree alle quali è stato assegnato. Altrimenti, sarà possibile programmare un Codice per **Accesso Area**. In questo caso, sarà possibile solo l'inserimento/disinserimento delle Aree assegnate usando le tastiere delle Aree).

La tabella sottostante indica il numero massimo degli utenti per le centrali Premier 412, 816 e 832:

Centrale	Max. Numero di Utenti
Premier 412	32
Premier 816	32
Premier 832	64

## Tastiere Remote

1 o più tastiere saranno installate all'interno del locale, solitamente 1 per ogni porta di ingresso/uscita. Normalmente, ciascuna tastiera sarà assegnata all'Area che gestirà. Se occorre, sarà possibile assegnare 1 tastiera a più Aree (Tastiera Globale).

### Tipi di Tastiere

Sono disponibili i seguenti tipi di tastiere:

**Premier RKP4:** La Premier RKP4 è la tastiera standard per la centrale Premier 412. Questa tastiera remota dispone di 4 LED indicatori di Zona e 4 LED indicatori di stato (Allarme, Servizio, Inserito e Pronto).

**Premier RKP8:** La Premier RKP8 è uguale alla Premier RKP4 ma con 8 LED indicatori di Zona. Questa tastiera sarà utilizzata normalmente per impianti da fino a 8 Zone.

**Premier RKP16:** La Premier RKP16 è uguale alla Premier RKP4 ma con 16 LED indicatori di Zona. Questa tastiera sarà utilizzata normalmente per impianti da fino a 16 Zone.

**Premier RKP8 Plus:** La Premier RKP8 Plus dispone di tutte le caratteristiche della standard Premier RKP4 e in più: indicatori dedicati per Incendio, Esclusione, Istantaneo e Parziale. Inoltre, dispone di 2 Zone programmabili che potranno essere utilizzate per rivelatori installati vicino alla tastiera. Questa tastiera sarà utilizzata normalmente per impianti da fino a 8 Zone.

**Premier RKP16 Plus:** La Premier RKP16 Plus è uguale alla Premier RKP8 Plus ma con 16 LED indicatori di Zona. Questa tastiera sarà utilizzata normalmente per impianti da fino a 16 Zone.

**Premier LCD:** La Premier LCD dispone di un retroilluminato Liquid Crystal Display a 32 caratteri oltre agli indicatori LED dedicati per Esclusione, Servizio, Pronto, Inserito ed Alimentazione. Inoltre, dispone di 2 Zone programmabili che potranno essere utilizzate per rivelatori installati vicino alla tastiera. Questa tastiera sarà utilizzata normalmente per impianti da fino a 32 Zone.

**Premier LCDL:** La Premier LCDL è uguale alla Premier LCD ma con un retroilluminato Liquid Crystal Display grande a 32 caratteri. Questa tastiera sarà utilizzata normalmente per impianti da fino a 32 Zone.

**Premier LCDP:** Uguale alla Premier LCD ma con un lettore di prossimità integrato.

**Premier LCDLP:** Uguale alla Premier LCDL ma con un lettore di prossimità integrato.

## Layout delle Tastiere

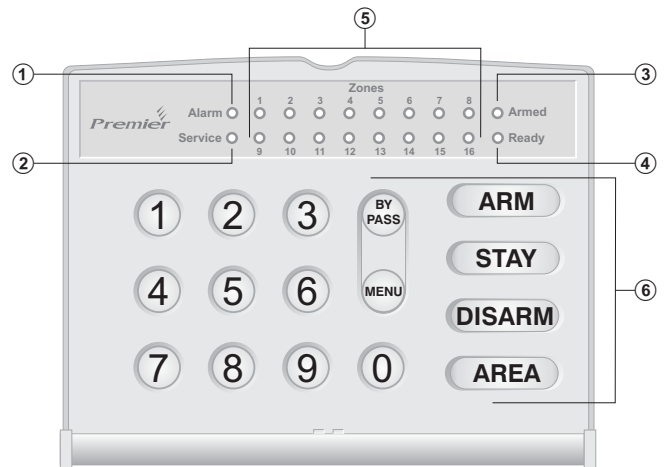

Premier RKP4/8/16

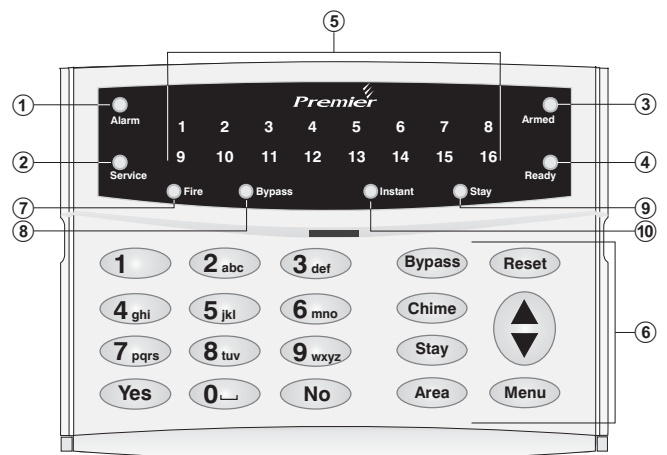

Premier RKP8/16 Plus

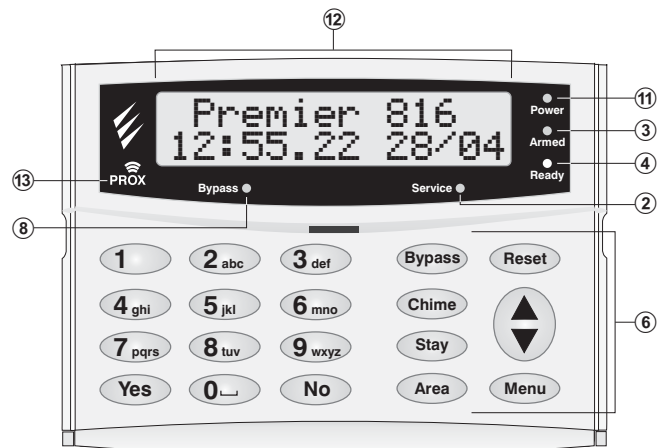

Premier LCD/LCDL/LCDP/LCDLP

- ① - **LED Alarm:** In caso di allarme ad Impianto/Area inserito, si accenderà questo LED.

Non sarà possibile inserire l'Impianto/l'Area se un allarme non è stato riconosciuto/reset dall'utente (vedi "Riconoscimento Allarmi" – pagina 11).

- ② - **Led Service:** Questo LED lampeggerà nel caso di un guasto nuovo e si accenderà fisso al riconoscimento guasto. Si spegnerà quando il sistema sarà libero di tutti i guasti.

Non sarà possibile inserire l'Impianto/l'Area se i nuovi guasti non sono stati riconosciuti (vedi "Guasti di Servizio" – pagina **Errore. Il segnalibro non è definito.**).

- ③ - **LED Armed:** Questo LED indica lo stato dell'impianto/l'Area. Se le Aree assegnate alla tastiera saranno inserite, il LED sarà acceso. Altrimenti, se le Aree saranno disinserite, il LED sarà spento. Il LED lampeggerà nelle seguenti condizioni:

**Area in Uscita:** Lento (1 sec. acceso, 1 sec. spento).

**Area Inserita Parziale Ritardata:** Lento (1 sec. acceso, 1 sec. spento).

**Area Inserita Parziale Istantanea:** Veloce (200 ms acceso, 200 ms spento).

- ④ - **LED Ready:** Questo LED è acceso se l'Impianto/l'Area sarà pronto per l'inserimento. Se il LED è spento, indica che almeno una Zona nella relativa Area è attiva (intrusione rilevata). Verificare le Zone indicate sulla tastiera. Se il LED Pronto lampeggia, indica che almeno una Zona è esclusa o attiva ma inseribile (inserimento forzato).

- ⑤ - **LED Zone:** I LED di Zona indicano lo stato di ciascuna Zona della relative Area. Se una Zona è attiva o accusa un guasto, il LED sarà acceso. Se la Zona è sicura, il LED sarà spento.

Sarà possibile programmare la tastiera di spegnere il display dopo un periodo prestabilito. Potrebbe occorrere un Codice di Accesso per riaccendere il display. Altrimenti, sarà sufficiente premere un tasto qualsiasi.

Il display Zone sarà sempre abilitato ad impianto in allarme.

- ⑥ - **Tasti Funzioni:** Vedi la tabella "Tasti Funzioni".
- ⑦ - **Fire:** Se si accende solo questo LED, indica un allarme incendio da un rivelatore di fumo a 2 fili. Se, insieme a questo LED, si accende un LED di Zona, indica l'attivazione del rivelatore di fumo nella Zona indicata.
- ⑧ - **Bypass:** Se questo LED è acceso, indica che almeno 1 Zona è stata esclusa manualmente, (vedi "Esclusione Manuale delle Zone" – pagina 9).
- ⑨ - **Stay:** Se questo LED è acceso, indica che l'Impianto/l'Area è inserito parzialmente. Lampeggerà anche il LED "Inserito".
- ⑩ - **Instant:** Se questo LED è acceso, indica che l'Impianto/l'Area è inserito parzialmente e che le Zone ritardate (ingresso, ect.) sono istantanee. Lampeggerà rapidamente anche il LED "Inserito".
- ⑪ - **LED Power:** Questo LED sarà acceso a centrale alimentato (AC) e lampeggerà a centrale alimentata dalla batteria tampone (mancanza rete elettrica AC).
- ⑫ - **Display LCD:** Liquid Crystal Display (LCD) a 16 caratteri.
- ⑬ - **Letto di Prossimità:** Solo Premier LCDP e LCDLP.

## Tasti Funzioni

Le funzioni dei Tasti Funzioni sono come segue:



Tasto	Funzione
	Il tasto <b>Bypass</b> sarà utilizzato per l'esclusione a gruppo o manuale delle Zone (vedi pagina 9).
	Il tasto <b>Menu</b> sarà utilizzato per accedere alle funzioni avanzate utente / programmazione.
	Il tasto <b>Arm</b> sarà utilizzato per l'inserimento totale dell'Impianto/l'Area.
	Il tasto <b>Stay</b> sarà utilizzato per l'inserimento parziale dell'Impianto/l'Area.
	Il tasto <b>Disarm</b> sarà utilizzato per il disinserimento dell'Impianto/l'Area.
	Il Tasto <b>Area</b> sarà utilizzato normalmente nell'inserimento/disinserimento di un'Area specifica. Premendo il tasto <b>Area</b> solo, sarà visualizzato lo stato di inserimento di tutte le Aree. Inoltre, sarà possibile utilizzare il tasto <b>Area</b> per commutare la tastiera ad un'altra Area temporaneamente (vedi pagina <b>Errore. Il segnalibro non è definito.</b> ).
	Il tasto <b>Chime</b> sarà utilizzato per abilitare/disabilitare la funzione chime (vedi pagina <b>Errore. Il segnalibro non è definito.</b> ).
	Il tasto <b>Reset</b> sarà utilizzato per ripristinare l'Impianto successive ad un allarme o una condizione guasto di servizio (vedi pagina 11).
	Il tasto <b>Yes</b> sarà utilizzato per inserire l'Impianto e per confermare le selezioni nel menù.
	Il tasto <b>No</b> sarà utilizzato per il disinserimento dell'Impianto/l'Area.



NOTA Mentre una tastiera sarà in uso, le altre tastiere nell'impianto saranno bloccate (tranne per le funzioni di emergenza). Il blocco rimarrà in vigore fino a 4 secondi dopo l'ultima pressione dei tasti. I toni indicatori saranno limitati alla tastiera in uso.

## Tasti di Emergenza

In caso di emergenza, sono disponibili 3 allarmi immediati. Premere i 2 tasti indicati insieme per 3 secondi come segue:

Allarme di Emergenza	Premere i tasti
 FIRE	① + ③
 POLICE	④ + ⑥
 MEDICAL	⑦ + ⑨



NOTA L'installatore potrà abilitare/disabilitare i Tasti di Emergenza su ciascuna tastiera individualmente.

Sarà possibile programmare l'allarme Panico Udibile o Silenzioso per ciascuna tastiera.

I comandi di Emergenza sono riportati in dettaglio sullo sportellino di ciascuna tastiera.

## 2. Funzionamento della Centrale

### Introduzione

Prima di utilizzare la centrale, leggere attentamente tutte le spiegazioni riguardo ai metodi di inserimento/disinserimento in questa sezione.

### Codici di Accesso

- Se si sbaglia nella digitazione del proprio Codice di Accesso, sarà sufficiente digitare il Codice corretto.

### Inserimento/Disinserimento Impianto

#### Verificare che l'Impianto sia pronto per Ins.

Per evitare guasti durante l'inserimento, ciascuna tastiera dispone di un LED **Ready** che funziona come segue:

- Se il LED **Ready** è acceso, indica che l'Impianto è pronto per l'inserimento.
- Se il LED **Ready** è lampeggiante, indica che almeno una Zona è esclusa o attiva ma inseribile (inserimento forzato). Verificare queste Zone prima di procedere
- Se il LED **Ready** è spento, indica che almeno una Zona nella relativa Area è attiva (intrusione rilevata). Le Zone attive saranno indicate sulla tastiera:

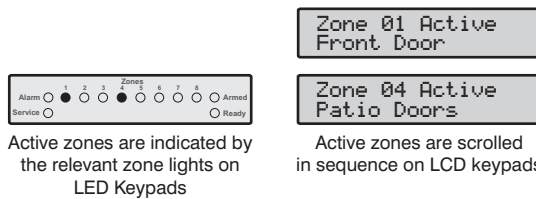

**NOTA** Qualsiasi Zona attiva al termine del tempo di uscita, che non è stata esclusa e che non è abilitata per "Inserimento Forzato", genererà un errore di uscita e l'impianto entrerà in uno stato di inserimento fallito (allarme interno). Se è stato programmato dall'installatore, suonerà anche la sirena esterna. Digitare un Codice di Accesso valido per silenziare questo allarme.

Una Zona sarà inserita solo all'inserimento di TUTTE le Aree alle quali è stata assegnata, ma sarà disinserita al disinserimento di QUALSIASI Aree alla quale è stata assegnata.

### Inserimento Totale

La modalità Inserimento Totale sarà utilizzato normalmente all'abbandono del locale. Tutte le Zone assegnate all'Area (o Aree) relative all'utente saranno inserite.

Il LED **Ready** dovrà essere acceso per consentire l'Inserimento Totale.

**NOTA** Per eseguire l'Inserimento Totale:

- Enter Access code (???)
- Press (Arm)
- Leave the premises, when the system has armed the exit tone will stop. The system is now Away armed.

**NOTA** Se è stata abilitata la funzione Inserimento Veloce, sarà possibile omettere passo 1 dalla procedura.

### Inserimento Parziale

La modalità Inserimento Parziale sarà utilizzata normalmente per un inserimento mentre il locale è ancora occupato. Quando l'Impianto è inserito in questo modo, tutte le Zone interne assegnate all'Area (o Aree) relative all'utente saranno escluse. Prima di eseguire l'Inserimento Parziale:

- Chiudere o Escludere eventuali Zone perimetrali aperte.
- Verificare che nessuna Zona perimetrale sia esclusa per errore.
- Accertarsi che nessuna Zona inseribile (Inserimento Forzato) sia attiva per errore.

**NOTA** Per eseguire l'Inserimento Parziale:

- Enter Access code (???)
- Press (Stay)
- The system is now Stay armed.

**NOTA** Se è stata abilitata la funzione Inserimento Veloce, sarà possibile omettere passo 1 dalla procedura.

Nel caso fosse installata la tastiera Premier RKP8/16 Plus si accenderà il LED **Stay** ad impianto parzialmente inserito.

## Annullamento dell'Inserimento



NOTA

Per annullare l'inserimento durante il tempo di uscita:

- 1 Enter Access code ( ? ? ? ? )
- 2 Press (Disarm) Press (No)
- 3 Arming has been cancelled and the alarm system is now disarmed.



NOTA

Se l'impianto è composto di una sola Area, sarà possibile saltare il passo 2.

## Disinserimento durante il tempo di Ingresso



NOTA

Per disinserire l'impianto durante il Tempo di Ingresso:

- 1 Enter the premises via the designated entry point, the entry tone will sound. Proceed directly to the remote keypad.
- 2 Enter Access code ( ? ? ? ? )
- 3 The entry tone will stop and the **Armed** light will turn off. The alarm system is now disarmed.



NOTA

Se non si digita un Codice Utente valido durante il Tempo di Ingresso, sarà generato un allarme.

## Disinserimento (senza tempo di ingresso)



NOTA

Per disinserire l'Impianto senza Tempo di Ingresso:

- 1 Enter Access code ( ? ? ? ? )
- 2 Press (Disarm) Press (No)
- 3 The **Armed** light will turn off. The alarm system is now disarmed.



NOTA

Se l'impianto è composto di una sola Area, sarà possibile saltare il passo 2.

Se è stata abilitata la funzione Disinserimento Veloce e l'Impianto è in modalità inserimento parziale, sarà possibile omettere passo 1 dalla procedura.

## Disinserimento Successivo ad un Allarme



NOTA

Per Disinserire l'Impianto successivamente ad un allarme:

- 1 Enter Access code ( ? ? ? ? )
- 2 The system is disarmed and the keypads display the source of the alarm.

Prima del prossimo inserimento, occorrerà resettare l'allarme (vedi pagina 11).

## Autoinserimento Parziale

Se è stata abilitata la funzione Autoinserimento Parziale, l'inserimento dell'Impianto sarà commutata automaticamente in Parziale se la Zona ingresso/uscita (porta di ingresso) non è attivata nel tempo di uscita.



NOTA

Per eseguire l'Autoinserimento Parziale:

- 1 Enter Access code ( ? ? ? ? )
- 2 Press (Arm) Press (Yes)
- 3 Do **NOT** leave the premises during the exit delay. At the end of the exit delay the alarm system will Stay arm.

## Commutazione Zone Ritardate ad Ins. Parz.

Ad Impianto Inserito Parzialmente, le Zone ritardate (porta di ingresso, etc) normalmente rimarranno invariate. Cioè, all'attivazione della Zona, sarà avviato il tempo di ingresso. È possibile, comunque, commutare le Zone ritardate in Zone Istantanee ad Impianto Inserito Parzialmente. Quindi, se si attiva la Zona ritardata in questa modalità, sarà generato immediatamente un allarme.



NOTA

Per abilitare la modalità Commutazione Zone Ritardata ad Inserimento Parziale:

- 1 Ensure that the system is **Stay** armed.
- 2 Press and hold the (Stay) key until you hear the confirmation tone.
- 3 The **Armed** light will flash quickly. The system is **Instant Stay** armed.



NOTA

Nel caso fosse installata una tastiera Premier RKP8/16 Plus si accenderà il LED **Instant**.

**NOTA** Per disabilitare la modalità Commutazione Zone Ritardata ad Inserimento Parziale:

- 1 Ensure that the system is **Instant Stay** armed.
- 2 Press and hold the **(Stay)** key until you hear the confirmation tone.



- 3 The **Armed** light will flash slowly. The system is **Delayed Stay** armed.

**NOTA** Nel caso fosse installata una tastiera Premier RKP8/16 Plus si spegnerà il LED **Instant**.

### Inserimento / Disinserimento delle Aree

In questa sezione, saranno descritte le procedure di inserimento e disinserimento delle Aree. Per effettuare queste procedure, occorre:

- Che l'Impianto sia configurato con 1 o più Aree.
- Che il Codice di Accesso utilizzato sia assegnato a 1 o più Aree.
- Che la tastiera utilizzata sia assegnata a più Aree OPPURE che il Codice di Accesso utilizzato sia abilitato per Accesso Globale.

#### Inserimento Totale delle Aree

Quest'Opzione consente l'inserimento totale di 1 o più Aree.

**NOTA** Per eseguire l'inserimento totale delle Aree:

- 1 Enter Access code **(?) (?) (?) (?)**
- 2 Press **(Area)**  

The **Ready** light will flash quickly.  
Press **(1) - (4)** to select/deselect partitions, e.g. Press **(2)** to select Partition 2.
- 3 

Partition 2 is now selected.
- 4 Press **(Arm)** Press **(Yes)**  

The **Armed** light will flash and the exit tone will sound.
- 5 **Leave the area being armed**, when the partition has armed the exit tone will stop. The selected partition(s) is now Away armed.

**NOTA** Se è stata abilitata la funzione Inserimento Veloce, sarà possibile omettere passo 1 dalla procedura.

#### Inserimento Parziale delle Aree

This option allows you to Stay arm one or more partitions.

**NOTA** Quest'Opzione consente l'inserimento parziale di 1 o più Aree:

- 1 Enter Access code **(?) (?) (?) (?)**
- 2 Press **(Area)**  

The **Ready** light will flash quickly.  
Press **(1) - (4)** to select/deselect partitions, e.g. Press **(1)** to select Partition 1.
- 3 

Partition 1 is now selected.
- 4 Press **(Stay)**  

The selected partition(s) will arm immediately and the **Armed** light will flash.
- 5 The selected partition(s) is now **Stay** armed.

#### Disinserimento delle Aree

Quest'Opzione consente il disinserimento di 1 o più Aree.

**NOTA** Per disinserire le Aree desiderate:

- 1 Enter Access code **(?) (?) (?) (?)**
- 2 Press **(Area)**  

The **Ready** light will flash quickly.  
Press **(1) - (4)** to select/deselect partitions, e.g. Press **(2)** to select Partition 2.
- 3 

Partition 2 is now selected for disarm.
- 4 Press **(Disarm)** Press **(No)**
- 5 The selected partitions are disarmed.



## Commutazione ad un'altra Area

Normalmente, la tastiera utilizzata sarà assegnata ad un'Area particolare e, quindi, le indicazioni visualizzate saranno relative all'Area assegnata. Tuttavia, sarà possibile commutare la tastiera temporaneamente ad un'altra Area in modo tale da visualizzare le informazioni relative all'Area selezionata attraverso gli indicatori della tastiera. Inoltre, mentre la tastiera è commutata all'altra Area, sarà possibile inserire/disinserire l'Area selezionata (premessi che il Codice di Accesso utilizzato sia autorizzato nell'Area).

Per utilizzare la funzione "Aree Incrociate", si consigliano le seguenti configurazioni:

- La funzione dovrà essere abilitata.
- L'utente dovrà essere assegnato a più Aree.
- L'utente dovrà essere abilitato per "Solo Accesso Area Locale" (vedi pagina 18).
- Le tastiere remote dovranno essere assegnate ad una sola Area.



Per commutare ad un'altra Area:

- 1 Press **Area**
- 
- 2 Enter partition **1 - 4**,  
e.g. Press **2** to select Partition 2.
- 
- The remote keypad will now indicate information relevant to the selected partition.



Successivo alla commutazione all'Area selezionata, la tastiera rimarrà su quell'Area per 10 secondi dopo la pressione dell'ultimo tasto. Se, mentre la tastiera è commutata, è stato inserito un Codice di Accesso, la tastiera rimarrà sull'Area selezionata per 1 minuto dopo la pressione dell'ultimo tasto.

## Esclusione Zone

### Esclusione Manuale delle Zone

L'esclusione di una Zona impedisce la generazione di un allarme da quella Zona.



Successivo all'esclusione manuale della Zona, la stessa rimarrà esclusa fino all'inclusione manuale.

Il Menù Esclusione si chiuderà automaticamente se nessun tasto viene premuto entro 60 secondi.



Per eseguire l'esclusione manuale delle Zone:

- 1 Enter Access code **?? ??**
- 
- 2 Press **Bypass**
- 
- 3 The **Ready** light will flash quickly.  
Enter the zone number **??**,  
e.g. Enter **02** to select Zone 2.
- 
- 4 The selected zone is now bypassed. Repeat step 3 to bypass additional zones.
  - 5 Once the selected zones have been bypassed press:  
**Yes/Arm** to Away arm  
**Stay** to Stay arm  
**Menu** to return to the normal disarmed state



Se è stata abilitata la funzione Esclusione Veloce, sarà possibile omettere passo 1 dalla procedura.

Se 1 o più Zone sono escluse, il LED **Ready** lampeggerà. Nel caso fosse installata una tastiera *Premier RKP8/16 Plus* o una tastiera remota LCD, si accenderà anche il LED **Bypass**.

### Re-inclusione delle Zone

Per manualmente re-includere una Zona esclusa, eseguire la procedura di esclusione su una Zona già esclusa.

- Le zone 24 ore non potranno essere re-incluse se sono ancora attive.
- Se è stata abilitata la funzione "Includere Zone Escluse su Disinserimento", tutte le Zone saranno automaticamente incluse ad ogni disinserimento dell'impianto.

### Esclusione Gruppo

La funzione “Esclusione Gruppo” consente l’esclusione di un gruppo di Zone prestabilito. Il sistema dispone di fino a 4 gruppi.

**NOTA** Per escludere un gruppo di Zone:

- 1 Enter Access code ( ? ) ( ? ) ( ? ) ( ? )
 

	YES to Arm? MENU for Options
--	---------------------------------
- 2 Enter bypass group ( 1 ) - ( 4 ) followed by ( Bypass )
 

	Bypass Zone > 00 Zone 03 Bypassed  Bypass Zone > 00 Zone 04 Bypassed
--	--

The keypad will display the bypassed zones.  
If required, zones can be added or removed from the group by entering the required zone number ( ? ) ( ? ), e.g. Enter ( 0 ) ( 5 ) to add Zone 5.

	Bypass Zone > 05 Zone 03 Bypassed  Bypass Zone > 05 Zone 04 Bypassed  Bypass Zone > 05 Zone 05 Bypassed
--	--
- 3 The selected zone is now bypassed. Repeat step 3 to bypass additional zones.
- 4 Once the selected zones have been bypassed press:
  - ( Yes ) / ( Arm ) to Away arm
  - ( Stay ) to Stay arm
  - ( Menu ) to return to the normal disarmed state

**NOTA** Se è stata abilitata la funzione Esclusione Veloce, sarà possibile omettere passo 1 dalla procedura.

Se 1 o più Zone sono escluse, il LED **Ready** lampeggerà. Nel caso fosse installata una tastiera Premier RKP8/16 Plus o una tastiera remota LCD, si accenderà anche il LED **Bypass**.

### Esclusione Veloce ed Inserimento

La Funzione “Esclusione Veloce ed Inserimento” consente l’esclusione di un gruppo di Zone prestabilito e l’inserimento Totale o Parziale dell’impianto. Il sistema dispone di fino a 4 gruppi.

**NOTA** Per eseguire l’esclusione veloce e l’inserimento totale:

- 1 Enter bypass group ( 1 ) - ( 4 )
 

	Premier 816 19:30.56 28/04
--	-------------------------------
- 2 Press ( Arm )
 

	Please Exit.... 19:30.56 28/04
--	-----------------------------------

The **Armed** and **Ready** lights will flash and the exit tone will sound.
- 3 When the exit tone stops, the system is Away armed with the selected group of zones bypassed.

**NOTA** Per eseguire l’esclusione veloce e l’inserimento parziale:

- 1 Enter bypass group ( 1 ) - ( 4 )
 

	Premier 816 19:30.56 28/04
--	-------------------------------
- 2 Press ( Stay )
 

	Premier 816 19:30.56 28/04
--	-------------------------------

The alarm system will arm immediately and the **Armed** and **Ready** lights will flash.
- 3 The system is Stay armed with the selected group of zones bypassed.

**NOTA** Occorre abilitare la Funzione “Inserimento Veloce” per utilizzare quest’Opzione.

## 3. Menù Funzioni Utente



Questa sezione spiega le funzioni più avanzate eseguibili dagli utenti selezionati. Le seguenti funzioni sono disponibili:

### Reset Allarmi

Utilizzare questa funzione per resettare allarmi e guasti di servizio. Inoltre, utilizzare questa funzione per resettare rivelatori con un'indicazione di allarme monostabile, (Es: Rivelatori di Fumo).



NOTA Per resettare allarmi:

- Enter Access code ( ? ? ? ? )  

- Press (Menu) (0)  

- The keypad will beep and the alarm system will reset all latching detectors and attempt to clear any standing Alarms or Service Faults.

### Registro Ultimo Allarme

La centrale dispone di una memoria che memorizza le Zone che hanno generato un allarme all'ultimo inserimento.

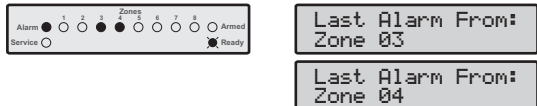

NOTA Per visualizzare la memoria allarme:

- Enter Access code ( ? ? ? ? )  

- Press (Menu) (1)  

- Press (Menu) to return to the normal disarmed state.

The keypad will display the zones that caused an alarm when the system was last armed.

### Guasti di Servizio

Nel caso di Guasti di Servizio, l'installatore programmerà la risposta della centrale. Normalmente, si limita al cicalino della tastiera. Per silenziarlo, digitare il Codice di Accesso.

Se il LED **Service** lampeggia, indica la presenza di una nuova condizione di guasto. Non sarà possibile inserire l'impianto senza prima riconoscere il nuovo guasto. Il LED **Service** continuerà a lampeggiare fino a quando non si riconosce il guasto, dopodiché si accenderà fisso (giallo) e sarà possibile inserire l'impianto. Il LED **Service** rimarrà acceso fino a quando non si cancellano TUTTI i guasti.

Guasti AC e Telefono saranno programmati con un ritardo. Il LED **Service** si accenderà (giallo) immediatamente per questi tipi di guasto, ma non sarà generato alcun allarme di servizio (trasmissione o allarme udibile) se il guasto si ripristina prima della scadenza del ritardo.



NOTA Se è stata disabilitata la funzione Riconoscimento Guasto AC, il LED **Service** lampeggerà rapidamente nel caso di mancata rete AC. Sarà possibile inserire l'impianto senza riconoscere questo guasto.

### Riconoscimento Nuovo Guasto di Servizio

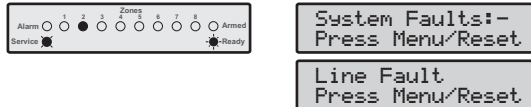

NOTA Per riconoscere i nuovi Guasti di Servizio:

- Enter Access code ( ? ? ? ? )  

- Press (Menu) (2)  

The keypad will display all Service Faults.
- Press (Menu) or (Reset) to acknowledge the fault and return to the normal disarmed state.

### Visualizzazione Guasti di Servizio



NOTA Per visualizzare i Guasti di Servizio:

- Premere il tasto (Menu) seguito dal tasto (2).
- Saranno visualizzati i Guasti di Servizio nel display della tastiera (vedi le tabelle sulla pagina successiva).
- Premere il tasto (Menu) per uscire dalla visualizzazione.

Visualizzazione Guasti di Servizio con Tastiera LED	
LED	Guasto Indicato
1	Mancanza Rete Elettrica AC
2	Guasto alla Linea Telefonica
3	Rivelatore di Fumo a 2 fili
4	<b>Tamper Contenitore e Ingresso Ausiliario:</b> Premere (4) per il tipo, LED 1~5 indicano: 1 = Tamper Contenitore    4 = Tamper Ausiliario * 2 = Tamper Ausiliario    5 = Tamper Sirena * 3 = Panico Ausiliario    * = Modulo Bell UK
5	Perdita Data / Ora
6	<b>Tamper / Guasto Zona</b> Premere (6) per visualizzare il numero della Zona
7	<b>Tamper / Strappo Tastiera</b> Premere (7) per visualizzare il numero della Tastiera
8	<b>Guasto Dispositivo</b> Premere (8) per il tipo, LED 1~8 indicano: 1 = Guasto Uscita 1 2 = Guasto Uscita 2 3 = Guasto Sirena/Campana 4 = Guasto Rivelatore di Fumo a 2 fili 5 = Guasto Fusibile Ausiliario 6 = Guasto Batteria 7 = Timer Servizio / Soak Test Zona non Riuscito 8 = Guasto COM1 o Errore di Comunicazione

Visualizzazione Guasti di Servizio con Tastiera LCD	
LCD	Guasto Indicato
AC Fail	Mancanza Rete Elettrica AC
Line Fault	Guasto alla Linea Telefonica
Smoke Alarm (ZW)	Rivelatore di Fumo a 2 fili
Box/Aux Tamper	Tamper Contenitore
Aux Tamper	Tamper Ausiliario (Ingresso Aux)
Auxiliary Tamper	Tamper Ausiliario (Modulo Bell UK)
Bell Tamper	Tamper Bell (Modulo Bell UK)
Aux PA Alarm	Panico Ausiliario (Ingresso Aux)
Date/Time Loss	Perdita Data / Ora
Tamper Zone > 01	Tamper / Guasto Zona
Tamper Keypad > 1	Tamper / Strappo Tastiera
Output 1 Fault	Guasto Uscita 1
Output 2 Fault	Guasto Uscita 2
Siren Fault	Guasto Sirena / Campana
Smoke Sen. Fault	Guasto Rilevatore di Fumo a 2 fili
Aux. Fuse Fault	Guasto Fusibile Ausiliario
Battery Fault	Guasto Batteria
Service Required	Timer di Servizio/Soak Test Zona Fallito
Coms Fault	Guasto COM1/Errore di Comunicazione

## Reset Anti-Codice

Questa caratteristica sarà utilizzata normalmente nel Regno Unito dove gli utenti non sono consentiti a resettare la centrale a seguito di un allarme. Tuttavia, l'utente potrà resettare la centrale digitando un codice generato dall'installatore o la SCM.



NOTA Per eseguire un reset Anti-Codice:

- Enter Access code ( ? ? ? ? )
- Press (Menu) (3)

The keypad will display a randomly generated 4-digit Code.
- Contact your ARC/Installer to obtain a Anti-code Reset number.

Tel No. \_\_\_\_\_
- Enter the Anti-code Reset number given to you by your ARC/Installer ( ? ? ? ? ).

If the code is accepted, the keypad will sound an acceptance tone and the system will reset and return to the normal disarmed state.

## Abilitazione/Disabilitazione Chime

Se la funzione Chime è stata abilitata per una Zona, la tastiera emetterà un tono ogni qualvolta la Zona rileva un'intrusione. Questo menù consente di abilitare/disabilitare questa Funzione.



NOTA Per abilitare/disabilitare la funzione Chime:



- Enter Access code ( ? ? ? ? )
- Enter (Menu) (4)
- If Chime was off, it will turn on and the keypad will sound the Chime tone. If Chime was on, it will turn off and the keypad will sound the acceptance tone.

## Modificare Proprio Codice Utente

Ciascun utente potrà modificare il proprio Codice di Accesso.



Per modificare il proprio Codice di Accesso:

- Enter Access code ( ? ? ? ? )  

- Enter (Menu) ( 5 )  

- Enter new code ( ? ? ? ? )  
 If the code is 4 or 5 digits **press the (Arm)/(Yes) key to accept.**  

- Re-enter new code ( ? ? ? ? )
- The keypad will sound an acceptance tone if the new Access code was accepted. If you hear an error tone (low), please repeat from step 1.

## Visualizzazione Registro Eventi (LCD)

La centrale dispone di un Registro Eventi, dove saranno memorizzate tutte le attività del sistema (inserimento dei Codici Utente, Allarmi, Guasti, Etc.). Ciascun evento è memorizzato con la data e ora dell'avvenimento. Il numero massimo di eventi memorizzati è:

- Premier 412 - 750 eventi
- Premier 816 - 750 eventi
- Premier 832 - 1000 eventi



Per visualizzare il Registro Eventi:

- Enter Access code ( ? ? ? ? )  

- Enter (Menu) ( 6 )
- |                                   |          |     |                                      |           |  |
|-----------------------------------|----------|-----|--------------------------------------|-----------|--|
| Event Type<br>(showing Zone Text) |          |     | Event Type<br>(Alarm Type & Zone No) |           |  |
| Bedroom 1 PA                      |          |     | PA Aud 02 Al1                        |           |  |
| 1...                              | 13:15.56 | 28  | 13:15.56                             | 28/04     |  |
| Partitions                        | Time     | Day | Time                                 | Day/Month |  |



Press (Arm) to toggle information displayed
- Press (Left Arrow) to scroll up and down through the log.  
Press (Menu) to when finished.

## Annullamento Comunicazioni

Utilizzare questa funzione per annullare la comunicazione alla Stazione Centrale di Monitoraggio.



Per annullare le comunicazioni:

- Enter Access code ( ? ? ? ? )  

- Enter (Menu) ( 7 )  

- The keypad will beep and the alarm system will abort all communications to the Alarm Receiving Centre.

# 4. Menù Programmazione Sistema

L'Utente Master e altri utenti autorizzati potranno accedere ai Menù Programmazione Sistema. Questi menù consentono la gestione delle caratteristiche e funzioni più avanzate della centrale.

I seguenti Menù Programmazione sono disponibili:

Menù	Funzione	Pagina
<b>Programmazione Utente</b>		
8 0	Programmazione Utente	16
8 1	Opzioni 1 Utente	16
8 2	Opzioni 2 Utente	17
8 3	Opzioni 3 Utente	17
8 4	Nome Utente	18
8 5	Programmazione Utenti Standard	18
<b>Test di Sistema ed Utilità</b>		
9 0	Test Percorso	20
9 1	Test Altoparlanti ed Uscite	20
9 2	Effettuare Trasmissione Test	20
9 3	Abilitare Accesso Download	20
9 4	Avviare Richiamata	20
9 5	Programmazione Ora	20
9 6	Programmazione Data	20
9 7	Nome Impianto	20
9 8	Stampare 100 Eventi	20
9 9	Uscire dalla Modalità Programmazione	20

Premere il codice a 2 cifre corrispondente al menù desiderato. Al completamento della programmazione di ciascun menù, il sistema ritornerà automaticamente al Menù Programmazione principale per consentire la selezione di un altro sottomenù.

Digitare 9 9 o premere il tasto **Menu** per uscire dal Menù Programmazione. Il sistema ritornerà al funzionamento normale:

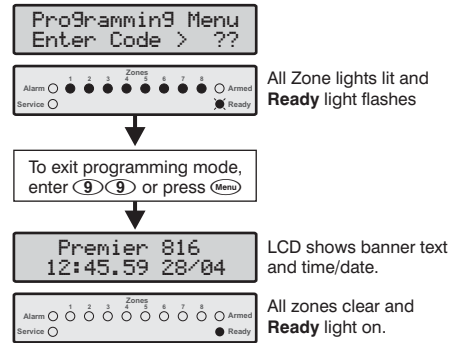

### Inserimento Testo (Solo LCD)

Il testo viene emesso similmente al metodo utilizzato dai telefoni mobili. Selezionare il carattere desiderato premendo il tasto per il numero di pressioni corrispondente (per selezionare un carattere dello stesso tasto, premere il tasto **↔** per spostare il cursore alla posizione successiva).

La tabella sottostante indica i tasti da premere ed i corrispondenti caratteri assegnati ad essi:

Key	Characters									
1	.	,	?	!	1	@	"	-	&	
2 <sub>abc</sub>	a	b	c	2	A	B	C			
3 <sub>def</sub>	d	e	f	3	D	E	F			
4 <sub>ghi</sub>	g	h	i	4	G	H	I			
5 <sub>jkl</sub>	j	k	l	5	J	K	L			
6 <sub>mno</sub>	m	n	o	6	M	N	O			
7 <sub>pqr</sub>	p	q	r	s	7	P	Q	R	S	
8 <sub>tuv</sub>	t	u	v	8	T	U	V			
9 <sub>wxyz</sub>	w	x	y	z	9	W	X	Y	Z	
0	_	0	,	#	*	Caratteri personalizzati				
↔	Spostare il cursore a sinistra / destra									
Reset	Indietro (cancella)									
Yes	Confermare (accettare) testo inserito									



**NOTA** I Menù 8 0 ~ 8 5 sono riservati agli utenti autorizzati alla Programmazione dei Codici Utente (Utenti Master).

I Menù 9 0 ~ 9 8 sono riservati agli utenti autorizzati alla Programmazione Utente.

Per uscire dalla programmazione in qualsiasi momento senza salvare le modifiche, **premere Menu**.

The alarm system will automatically exit program mode if no key is pressed for 60 seconds.

Per accedere al Menù, **digitare il Codice di Accesso** ? ? ? ? e premere **Menu** seguito da 9 :

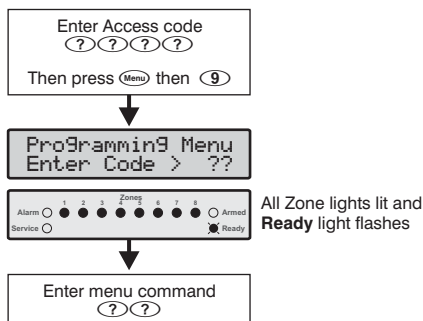

## Programmazione Utenti

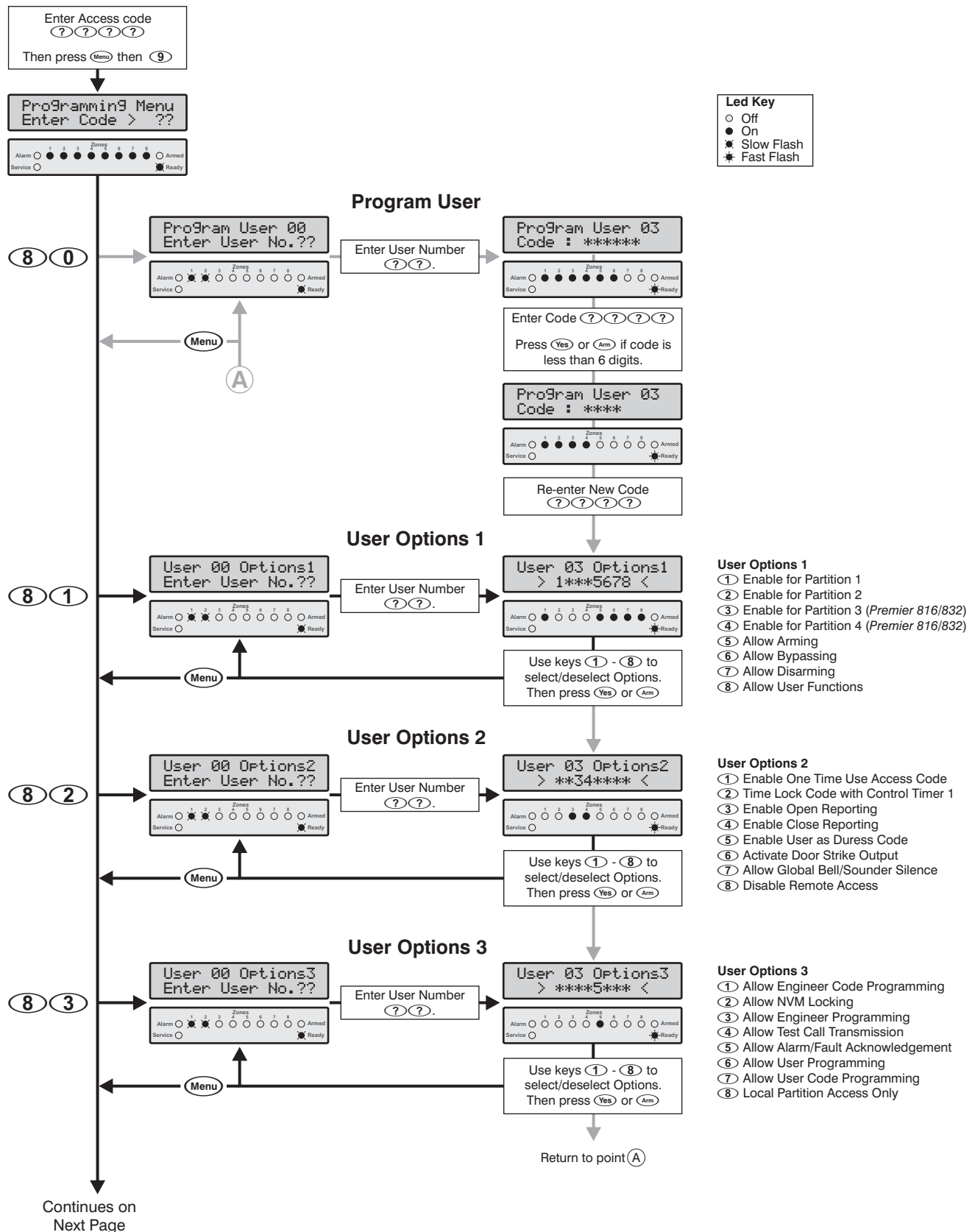

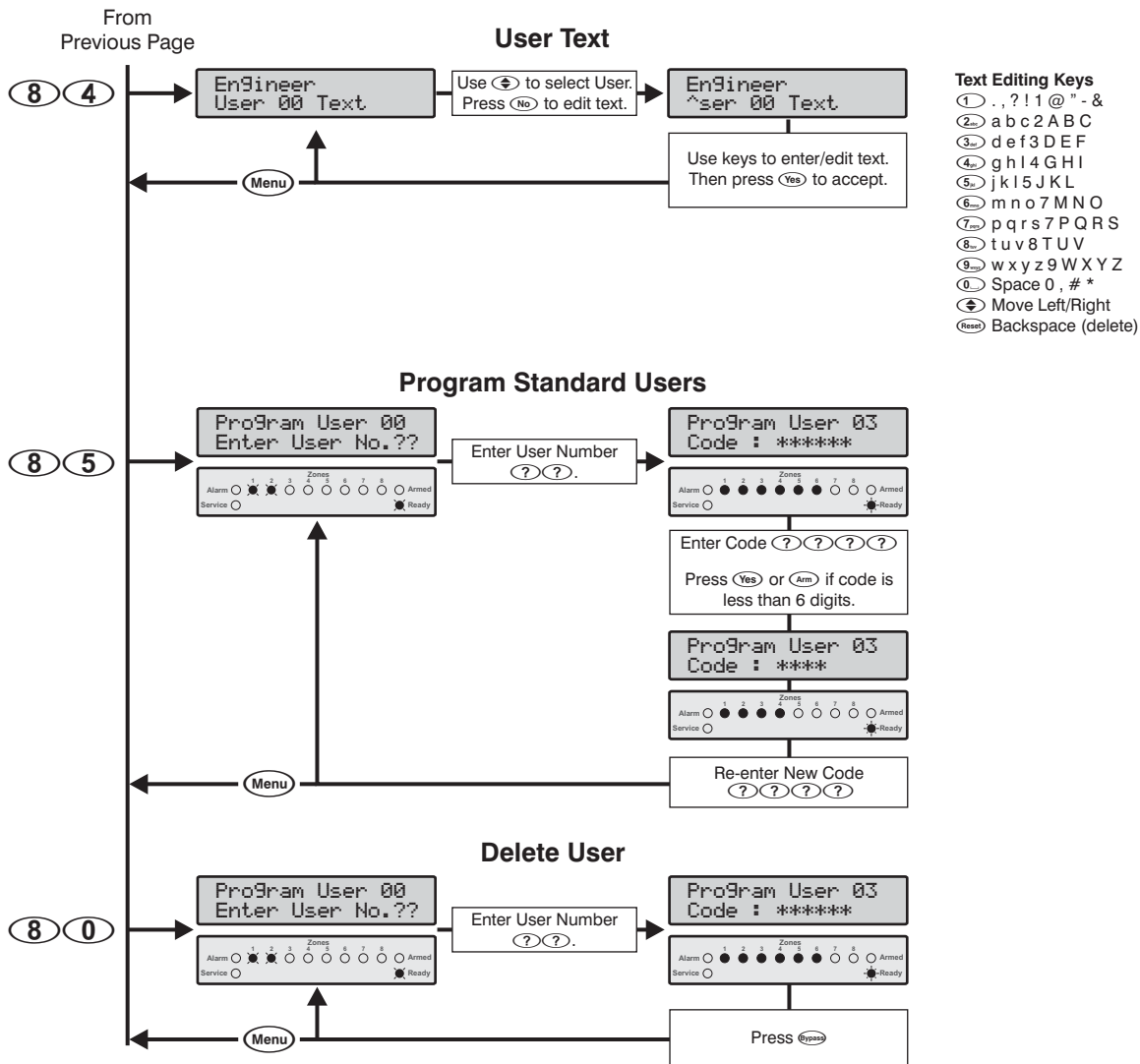

**Programmazione Utente**

8 0

Questo menu consente agli utenti con la necessaria autorizzazione la possibilità di inserire nuovi utenti e assegnare il livello di accesso agli utenti esistenti. Il numero massimo di utenti (incluso l'installatore) è:

- Premier 412 - 32 Utenti
- Premier 816 - 32 Utenti
- Premier 832 - 64 Utenti

Utente 00 è l'Installatore e sarà possibile accedere a questo utente solo con il Codice di Accesso dell'Installatore. Utente 01 è l'Utente Master (Codice di Accesso predefinito 5678). Non sarà possibile eliminare questi 2 utenti dal sistema.

Ciascun utente dispone degli seguenti attributi:

• **Codice di Accesso**

Questo è un codice unico da 4, 5 o 6 cifre assegnato a ciascun utente. Il sistema consente un miscuglio di codici da diverse lunghezze. Per accedere al sistema di allarme, l'utente dovrà digitare il proprio Codice di Accesso.

- **Opzioni 1 Utente**  
Vedi Opzioni 1 Utente (Pagina 17).
- **Opzioni 2 Utente**  
Vedi Opzioni 2 Utente (Pagina **Errore. Il segnalibro non è definito.**).
- **Opzioni 3 Utente**  
Vedi Opzioni 3 Utente (Pagina **Errore. Il segnalibro non è definito.**).
- **Nome Utente (Solo LCD)**  
Vedi Nome Utente (pagina 18).



**Opzioni 1 Utente**

⑧ ①

Le Opzioni 1 Utente potranno essere abilitate o disabilitate per l'utente selezionato in modo tale da modificare il livello di accesso consentito. Le seguenti opzioni sono disponibili:

**① Abilitare per Area 1**

On: L'utente avrà accesso all'Area 1.

Off: L'utente non potrà accedere all'Area 1.

**② Abilitare per Area 2**

On: L'utente avrà accesso all'Area 2.

Off: L'utente non potrà accedere all'Area 2.

**③ Abilitare per Area 3 (Solo Premier 816/832)**

On: L'utente avrà accesso all'Area 3.

Off: L'utente non potrà accedere all'Area 3.

**④ Abilitare per Area (Solo Premier 816/832)**

On: L'utente avrà accesso all'Area 4.

Off: L'utente non potrà accedere all'Area 4.

**⑤ Consentire Inserimento**

On: L'utente potrà inserire le Aree di appartenenza.

Off: L'utente non potrà inserire alcuna Area.

**⑥ Consentire Esclusione Zone**

On: L'utente potrà escludere zone nelle Aree di appartenenza.

Off: L'utente non potrà escludere le zone.

**⑦ Consentire Disinserimento**

On: L'utente potrà disinserire le Aree di appartenenza.

Off: L'utente non potrà disinserire alcuna Area.



NOTA

Il codice Installatore (Utente 00) potrà disinserire l'impianto soltanto se lo stesso è stato inserito con il codice Installatore.

**⑧ Consentire Funzioni Utente**

On: L'utente avrà accesso alle seguenti funzioni:

- Ripristino
- Visualizzazione registro Allarmi
- Visualizzazione Guasti di Servizio
- Abilitare Campanello
- Modificare il proprio Codice di Accesso

Off: L'utente non avrà accesso alle funzioni sopradescritte.

**Opzioni 2 Utente**

⑧ ②

Le Opzioni 2 Utente potranno essere abilitate o disabilitate per l'utente selezionato in modo tale da modificare il livello di accesso consentito. Le seguenti opzioni sono disponibili:

**① Abilitare Codice di Accesso Temporaneo**

On: Il Codice di Accesso sarà abilitato per 1 solo inserimento/disinserimento, dopodichè sarà eliminato.

Off: Il Codice di Accesso funzionerà in maniera normale.

**② Bloccare Codice con Controllo Timer 1**

On: Quando sarà attivo il Controllo Timer 1, il Codice di Accesso non sarà accettato dal sistema. Altrimenti, quando sarà disattivo il Controllo Timer 1, il codice sarà accettato. (vedi Programmazione Controllo Timers - page **Errore. Il segnalibro non è definito.**).

Off: Il Codice di Accesso sarà sempre accettato dal sistema.

**③ Abilitare Report Apertura**

On: Un report di condizione 'Aperto' sarà trasmesso alla Stazione Centrale di Monitoraggio al disinserimento di 1 o più Aree utilizzando il Codice di Accesso selezionato.

Off: Non sarà trasmesso un report di condizione 'Aperto'.



NOTA

A prescindere di quest'opzione, sarà trasmesso sempre un report 'Aperto' successivo ad un evento di allarme.

**④ Abilitare Report Chiusura**

On: Un report di condizione 'Chiuso' sarà trasmesso alla Stazione Centrale di Monitoraggio al disinserimento di 1 o più Aree utilizzando il Codice di Accesso selezionato.

Off: Non sarà trasmesso un report di condizione 'Chiuso'.

**⑤ Abilitare Codice di Coercizione**

On: All'utilizzo del Codice di Accesso selezionato, un report di coercizione sarà trasmesso alla SCM.

Off: Il Codice di Accesso si comporterà in maniera normale.

**⑥ Abilitare Uscita Apertura Porta**

On: All'utilizzo del Codice di Accesso selezionato, sarà attivata l'uscita Apertura Porta (pagina **Errore. Il segnalibro non è definito.**) per 2 secondi.

Off: Il Codice di Accesso selezionato non attiverà l'uscita Apertura Porta.

**⑦ Abilitare Silenziamento Sirena/Campana Globale**

On: Quest'opzione consente all'utente di silenziare la sirena (interno ed esterno) per qualsiasi Area in allarme. Tuttavia, l'utente non potrà disinserire o ripristinare l'Area se non sarà assegnato alla stessa.

Off: L'utente potrà silenziare allarmi soltanto nelle Aree alle quali è stato assegnato.

**⑧ Disabilitare Accesso Remoto**

On: La funzione di Accesso Remoto con toni sarà disabilitata per l'utente selezionato.

Off: La funzione di Accesso Remoto con toni sarà abilitata per l'utente selezionato.



NOTA

La funzione Accesso Remoto è disponibile solo nelle centrali Premier 816+ e Premier 832. Consente la tele gestione dell'impianto attraverso un telefono DTMF standard.

**Opzioni 3 Utente**

⑧ ③

Le Opzioni 3 Utente potranno essere abilitate o disabilitate per l'utente selezionato in modo tale da modificare il livello di accesso consentito. Le seguenti opzioni sono disponibili:

**① Consente Programmazione del Codice Installatore**

On: L'utente selezionato potrà programmare/modificare l'utenza 00 (installatore) nel menu Programmazione Utenti Nuovi (menù 80).

Off: L'utente selezionato potrà programmare/modificare l'utenza 00 (installatore).

**② Consentire Blocco MNV/Programaz. Comunicatore**

On: L'utente selezionato potrà bloccare/sbloccare la memoria non volatile (MNV), premesso che è stata abilitata l'opzione ① sopradescritta. Una volta bloccata la NVM, saranno disabilitati i ponticelli "Load Defaults" sulla PCB e quindi non sarà possibile ripristinare la centrale con i valori predefiniti. Inoltre, il Codice di Accesso potrà accedere ai menù di programmazione comunicatore (menù 70~79).

Off: L'utente non potrà bloccare/sbloccare la NVM, tanto meno potrà accedere ai menù 70~79.

**③ Abilitare Programmazione Intallatore**

On: L'utente selezionato potrà accedere ai menù di programmazione.

Off: L'utente non potrà accedere ai menù di programmazione.

**④ Abilitare Trasmissione Test**

On: L'utente selezionato potrà effettuare la trasmissione test alla SCM (menù 92 - pagina **Errore. Il segnalibro non è definito.**).

Off: L'utente non potrà effettuare la trasmissione test.

**⑤ Abilitare Conferma Allarme/Guasto**

On: L'utente selezionato potrà confermare e ripristinare allarmi e guasti. Se quest'opzione è stata abilitata per l'utente, sarà possibile disinserire l'impianto dopo un allarme anche se la funzione "Abilitare Disinserimento" non è stata abilitata.

Off: L'utente non potrà confermare e ripristinare allarmi e guasti.

**⑥ Abilitare Programmazione Utenti**

On: L'utente selezionato potrà accedere ai menù Programmazione Utenti (menù 90 ~ 98).

Off: L'utente non potrà accedere ai menù 90 ~ 98.

**⑦ Abilitare Programmazione Codici Utente**

On: L'utente selezionato potrà accedere agli utenti 01~31 nei menù programmazione (menù 80 ~ 85).

Off: L'utente selezionato non potrà accedere agli utenti 01~31 nei menù programmazione.

**⑧ Solo Accesso Locale**

On: L'utente potrà inserire/disinserire soltanto le aree che sono state assegnate alla tastiera remota utilizzata. Per esempio, se l'utente è stato assegnato a tutte le Aree e si sta utilizzando una tastiera assegnata all'Area 1, sarà concesso l'inserimento/disinserimento soltanto dell'Area 1.

Off: L'utente potrà utilizzare qualsiasi tastiera nell'impianto (Accesso Globale).

**Nome Utente (Solo LCD) ⑧ ④**

Se l'impianto dispone di una tastiera LCD, sarà possibile assegnare un nome di fino a 8 caratteri a ciascun utente. Questo nome sarà utilizzato nella visualizzazione del registro degli eventi (pagina 13). Il testo viene emesso similmente al metodo utilizzato dai telefoni mobili. Selezionare il carattere desiderato premendo il tasto per il numero di pressioni corrispondente (per selezionare un carattere dello stesso tasto, premere il tasto  per spostare il cursore alla posizione successiva). Per dettagli, vedi pagina 14.

**Programmazione Utenti Standard ⑧ ⑤**

Da questo menù sarà possibile aggiungere degli utenti "Standard" al sistema. L'utente standard dispone delle seguenti opzioni:

<b>Opzioni 1 Utente:</b>	Accesso all'Area 1
	Consentire Inserimento
	Consentire Esclusione
	Consentire Disinserimento
	Consentire Funzioni Utente
<b>Opzioni 2 Utente:</b>	Abilitare Report Apertura
	Abilitare Report Chiusura
	Abilitare Silenziamento Globale
<b>Opzioni 3 Utente:</b>	Abilitare Conferma Allarme/Guasto

**Test di Sistema ed Utilità**

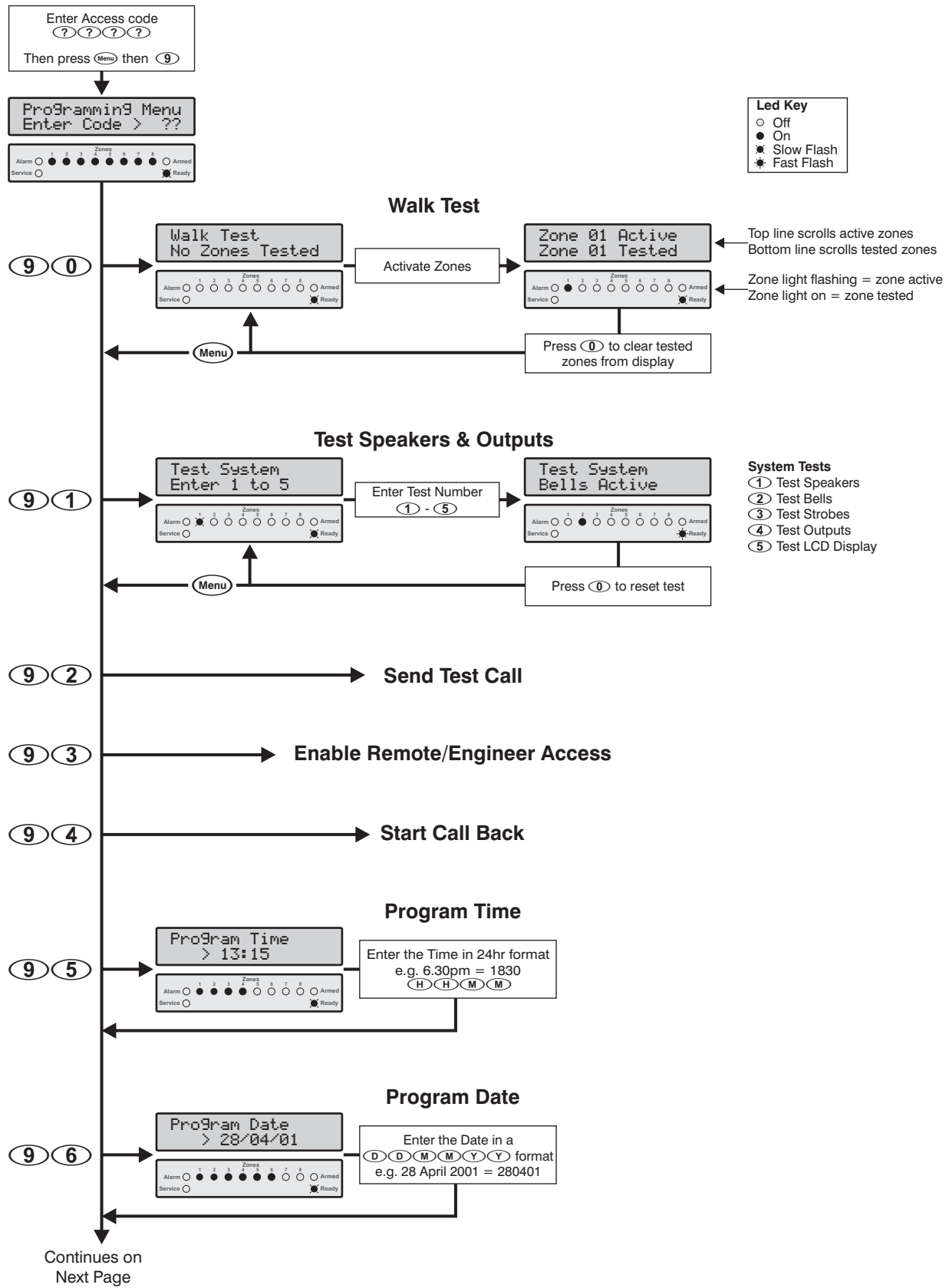

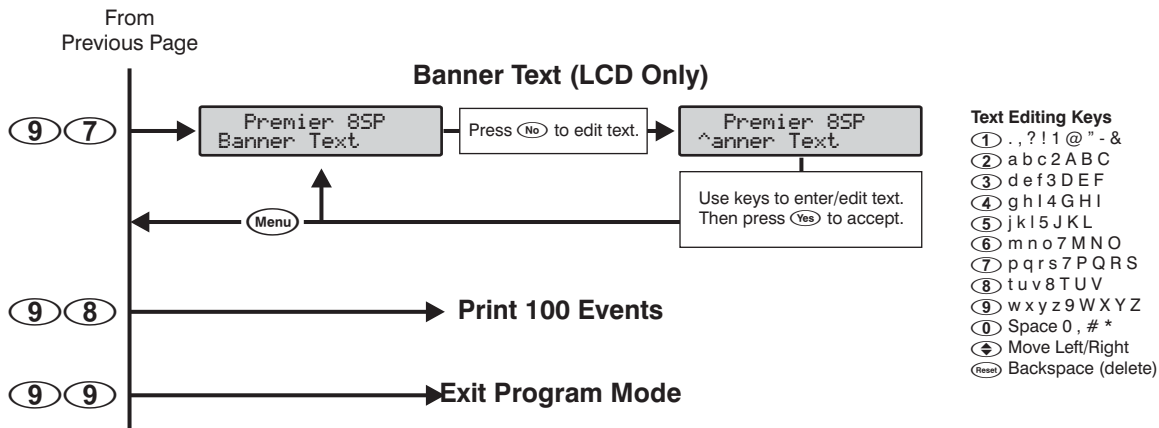

**Test Percorso** 9 0

La funzione Test Percorso potrà essere effettuata soltanto ad Area disinserita. Le zone 24 ore (tranne Incendio, Tamper e Guasto) saranno disabilitate durante il test, consentendo il testo degli Allarmi Panico udibile e silenzioso, etc.

**Test Altoparlanti ed Uscite** 9 1

Da questo menù sarà possibile effettuare i seguenti test:

- ① Altoparlanti
- ② Sirene (Campane)
- ③ Lampeggiatori
- ④ Uscite di Sistema

**NOTA** Solo le uscite con abilitate dall'installatore saranno inclusi nel test ④.

**Effettuare Test Trasmissione** 9 2

Da questo menù sarà possibile inviare una trasmissione di prova alla Stazione Centrale di Monitoraggio.

**NOTA** Nel caso la trasmissione test non dovesse riuscire, sarà emesso un tono di errore.

**Abilitare Accesso Remoto/Installatore** 9 3

Quest'opzione abiliterà sia l'accesso remote alla centrale attraverso download e sia l'accesso all'installatore. Una volta abilitata, sarà consentito:

- L'accesso all'impianto dall'Installatore /Stazione Centrale di Monitoraggio attraverso un PC remoto.
- L'accesso ai Menù Programmazione dall'Installatore.

Sarà consentito l'accesso fino alle ore 24:00, dopodiché l'accesso installatore e remoto saranno disabilitati.

**Avviare Richiamata** 9 4

Attivando quest'opzione inizierà la sequenza di richiamata. Ciò consentirà l'accesso al PC remoto.

**NOTA** Utilizzare questa funzione se richiesta dall'Installatore /Stazione Centrale di Monitoraggio. Se la richiamata non dovesse riuscire, sarà emesso un tono di errore.

**Impostazione Ora** 9 5

La centrale dispone di un orologio interno per segnalare la data/ora degli eventuali eventi nel registro. Da questo menù sarà possibile impostare l'ora del sistema.

**Impostazione Data** 9 6

La centrale dispone di un orologio interno per segnalare la data/ora degli eventuali eventi nel registro. Da questo menù sarà possibile impostare la data del sistema.

**Nome Impianto (Solo LCD)** 9 7

Se l'impianto dispone di una tastiera LCD, sarà possibile assegnare un nome di fino a 16 caratteri. Questo sarà visualizzato nella prima riga della tastiera ad impianto regolarmente disinserito. Il testo viene emesso similmente al metodo utilizzato dai telefoni mobili. Selezionare il carattere desiderato premendo il tasto per il numero di pressioni corrispondente (per selezionare un carattere dello stesso tasto, premere il tasto ↔ per spostare il cursore alla posizione successiva). Per dettagli, vedi pagina 14.

**Stampare 100 Eventi** 9 8

Da questo menù sarà possibile stampare i 100 eventi più recent nel registro degli eventi attraverso la porta stampante (COM1).

**Uscire dal Menù Programmazione** 9 9

Selezionare questo menù per uscire dal menù programmazione e ripristinare l'impianto allo stato di funzionamento normale.

## 5. Allarmi Antincendio e Manutenzione

### Sicurezza Antincendio

#### Funzionamento Allarme Antincendio

##### Allarme

Nel caso di allarme incendio, la sirena suonerà ad impulsi. Nel caso fosse installata la tastiera *Premier RKP8/16 Plus* sarà acceso il LED **Fire**. Inoltre, la segnalazione allarme sarà trasmessa alla Stazione Centrale di Monitoraggio (se questa funzione è stata abilitata dall'installatore).

##### Silenziare l'allarme

Per silenziare la sirena, digitare il proprio Codice di Accesso.

##### Reset dei Rivelatori di Fumo

Una volta resettato, se il rivelatore di fumo rivela nuovamente fumo, la sequenza di allarme si ripeterà come sopradescritta. Altrimenti, se non rivela fumo nuovamente, il sistema ritornerà al funzionamento normale.



NOTA

Per resettare i rivelatori di fumo:

1. **Digitare il Codice di Accesso** ( ? ) ( ? ) ( ? ) ( ? ) .
2. **Premere il tasto** (Menu) **seguito dal tasto** (0) . Nel caso fosse installata la tastiera *Premier RKP8/16 Plus* o una tastiera LCD remota, **premere il tasto** (Reset) .
3. Sarà emesso un tono dalla tastiera e tutti i rivelatori monostabili saranno resettati.



NOTA

Se è stata trasmesso un falso allarme incendio alla Stazione Centrale di Monitoraggio, contattare subito la SCM per evitare un intervento da parte sua. Se la condizione incendio è apparente, eseguire immediatamente il piano di evacuazione. In caso di allarme incendio di notte, evacuare il locale immediatamente.

A seconda della programmazione, non tutti gli impianti saranno come la situazione sopradescritta. Chiedere all'installatore per ulteriori informazioni riguardo al funzionamento del proprio impianto.

### Manutenzione

Il sistema richiede un minimo di manutenzione utilizzandolo in maniera normale. Osservare i seguenti punti.

1. Non lavare la centrale o le tastiere con un panno bagnato. All'occorrenza, pulire la centrale e le tastiere con un panno umido per togliere l'accumulo di polvere.
2. Il test della batteria tampone determinerà le condizioni della batteria. Si consiglia, comunque, di sostituire la batteria tampone ogni 5 anni.
3. Per manutenzione degli altri dispositivi (rivelatori, etc.), consultare i relative manuali del produttore.

## Glossario

Glossario dei termini utilizzati in questo manuale:

**Codice di Accesso:** Un codice da 4, 5 o 6 cifre utilizzato per accedere al sistema di allarme.

**Stazione Centrale di Monitoraggio (SCM):** Una stazione remota di monitoraggio (solitamente un istituto di vigilanza) che riceve le segnalazioni allarmi dalla centrale attraverso la linea telefonica.

**Esclusione:** Una funzione che consente all'utente di escludere alcune Zone in modo tale che non saranno monitorate dal sistema di allarme.

**Chime (Campanello):** Una funzione che consente la generazione di un tono "din-don" dalle tastiere e la sirena interna all'attivazione (intrusione) delle Zone selezionate.

**Codice Coercizione:** Un codice speciale che genererà la trasmissione di una segnalazione alla Stazione Centrale di Monitoraggio indicando che l'accesso all'impianto è stato sotto coercizione.

**Inserimento Forzato:** Un'opzione selezionabile per ciascuna Zona indipendentemente che consente l'inserimento dell'impianto anche se nella Zona selezionata è stata rilevata l'intrusione (Zona attiva).

**Esclusione Gruppo:** Una funzione che consente all'utente di escludere un gruppo di Zone prestabilito.

**Area:** 1 o più Zone raggruppate per formare un'Area. Sarà possibile inserire e disinserire ciascuna Area indipendentemente dalle altre.

**Guasto Servizio (Service):** Una condizione che indica un problema che richiede un intervento tecnico con il sistema o uno dei dispositivi installati.

**Zona:** Una Zona è un'area di protezione contenente 1 o più dispositivi di rilevamento (rivelatore, contatto magnetico, rivelatore rottura vetri o contatto a vibrazione).

## 6. Documentazione dell'Installazione

### Centrale

Modello:	Premier 412: <input type="checkbox"/>	Premier 816: <input type="checkbox"/>	Premier 832: <input type="checkbox"/>
Località:			

### Tastiere

Tastiera	Località	Aree	Incendio (1 & 3)	Polizia (4 & 6)	Ass. Med (7 & 9)	Panico Silenz.	Ins. Veloce	Disins. Veloce	Esclus. Veloce
1									
2									
3									
4									
5									
6									

### Timer

Timer	Area 1	Area 2	Area 3	Area 4
Tempo di Uscita	Sec.	Sec.	Sec.	Sec.
Tempo di Ingresso 1	Sec.	Sec.	Sec.	Sec.
Tempo di Ingresso 2	Sec.	Sec.	Sec.	Sec.
Ritardo Allarme	Min.	Min.	Min.	Min.
Ritardo Sirena	Min.	Min.	Min.	Min.
Durata Sirena	Min.	Min.	Min.	Min.

### Utenti

N.	Nome	N.	Nome	N.	Nome	N.	Nome
00	Installatore	16		32		48	
01	Utente Master	17		33		49	
02		18		34		50	
03		19		35		51	
04		20		36		52	
05		21		37		53	
06		22		38		54	
07		23		39		55	
08		24		40		56	
09		25		41		57	
10		26		42		58	
11		27		43		59	
12		28		44		60	
13		29		45		61	
14		30		46		62	
15		31		47		63	

## Zone

N.	Località	Aree	E	C	N.	Località	Aree	E	C
1					17				
2					18				
3					19				
4					20				
5					21				
6					22				
7					23				
8					24				
9					25				
10					26				
11					27				
12					28				
13					29				
14					30				
15					31				
16					32				

**E = Esclusione; C = Chime**

Ditta Installatrice: \_\_\_\_\_

Indirizzo: \_\_\_\_\_

\_\_\_\_\_

Telefono: \_\_\_\_\_

Fax: \_\_\_\_\_

E-mail: \_\_\_\_\_

Stazione Centrale di Monitoraggio: \_\_\_\_\_

Account: \_\_\_\_\_

Telefono: \_\_\_\_\_

E-mail: \_\_\_\_\_

