

Sirene elettroniche autoalimentate

Serie STILE



Manuale Tecnico

STILE-BL con lampeggiante a led ad alta luminosità e basso assorbimento – tamper antiapertura e rimozione – programmazione suono e temporizzazione – conteggio allarmi – autocontrollo a microprocessore di: batteria, speaker e finali con relativa uscita negativa di anomalia – programmazione della polarità del comando sirena – ingresso blocco altoparlante – segnalazione ottica ON-OFF impianto istantanea e permanente – circuito elettronico protetto da inversioni di polarità e tropicalizzato in resina contro gli agenti atmosferici e l'umidità – il coperchio esterno e il fondo in ABS mentre il coperchio interno è in acciaio.

STILE-BF: Caratteristiche tecniche come STILE-BL con circuito **antischiuma anti-shock** a doppio micro contro gli urti violenti.

STILE-BFAT: Caratteristiche tecniche come STILE-BL con circuito **antischiuma anti-shock** a doppio micro contro gli urti violenti e membrana **antiperforazione**

NB: I sensori di rimozione, apertura, schiuma e urto sono collegati in serie e in caso di sabotaggio segnalano l'allarme aprendo il contatto tra i due morsetti TAMPER.

MANUTENZIONE PERIODICA

Si raccomanda di provare la sirena ogni settimana, e di fare effettuare la manutenzione periodica da un installatore professionista

Questa apparecchiatura deve essere installata da un tecnico professionalmente qualificato per le installazioni di impianti di sicurezza



Tensione	Nominale di ricarica batteria	13,0 Vc.c. ÷ 13,8 Vc.c.
	Comando minimo	4,1 Vc.c.
	Alimentazione minima	10 Vc.c.
	Alimentazione massima	15 Vc.c.
Corrente	Assorbimento massimo dalla centrale (per ricarica e suono)	500 mA ± 100 mA
	Assorbimento dalla batteria quando la sirena è in allarme	1,3 A +100/-300 mA
	Assorbimento lampeggiante	90 mA ± 10 mA
	A riposo	15 mA
	Dagli ingressi di controllo	+0,5mA@12Vcc; -0,3mA@0Vc.c.
	Open collector	-10 mA Max
Frequenza fondamentale		vedi tabella 5
Pressione acustica		vedi diagramma 1
Durata lampeggiante LED		1.000.000 lampeggi
Temporizzazione sirena		3 minuti, programmabile a 8 minuti
Batteria	Capacità alloggiabile	12 Vcc 1,2 Ah o 12 Vcc 2.2 Ah massimo
	Durata a riposo	120 ore con 12 Vcc 2.2 Ah
Comando della centrale		2 o 3 fili
Tamper switch		N.C. 0,2 A max.; Apertura coperchio e rimozione da muro
Meccanica		
Coperchio		ABS verniciato
Fondo		ABS
Coperchio interno		Acciaio zincato
Lente del flash		Policarbonato
Temperatura funzionamento		Da -25°C a +55°C
Classe ambientale		Classe IV
Grado di protezione		IP 44
Umidità relativa di funzionamento		Da 20 a 100 % di umidità relativa
Dimensioni		330x210x110 (H x L x P)
Peso		1.850 gr
Conforme alla Norma		EN50131-4:2009
Sicurezza	Modello BL e BF	Grado 3
	Modello BFAT	Grado 4

MONTAGGIO

1. Fissare la sirena alla parete con tasselli da 6 mm controllando che il tamper funzioni correttamente
2. Inserire i cavi di connessione attraverso i fori sul fondo del contenitore
3. Se necessario, modificare le preimpostazioni di fabbrica impostando i DIP Switch come indicato nelle tabelle
4. Collegare la batteria e l'alimentazione alla centrale di allarme
5. Chiudere il coperchio interno ed esterno con le viti fornite

La batteria deve avere una classe di infiammabilità UL94-HB

La fonte di Alimentazione deve essere di tipo SELV.

NB: IMPORTANTE

Per evitare la formazione di condensa nella sirena si deve impedire qualsiasi flusso d'aria nella canalina. Passare il cavo nel dischetto in neoprene a cellule chiuse (fornito nel kit viti) interponendolo tra il muro e il fondo della sirena. Questa operazione evita che durante il periodo invernale, l'aria calda e umida che esce dall'edificio possa entrare nella sirena e vada a formare condensa precludendo il corretto funzionamento della sirena stessa.

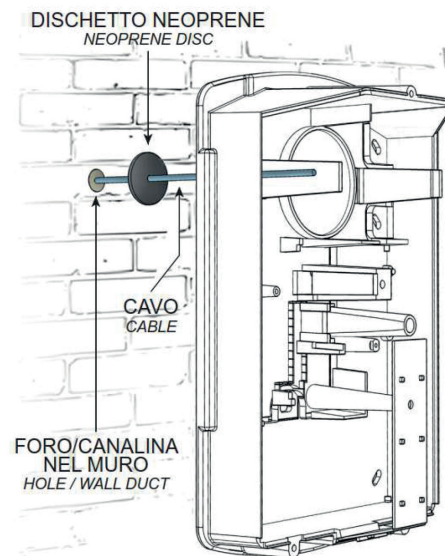

SCHEMA DI COLLEGAMENTO

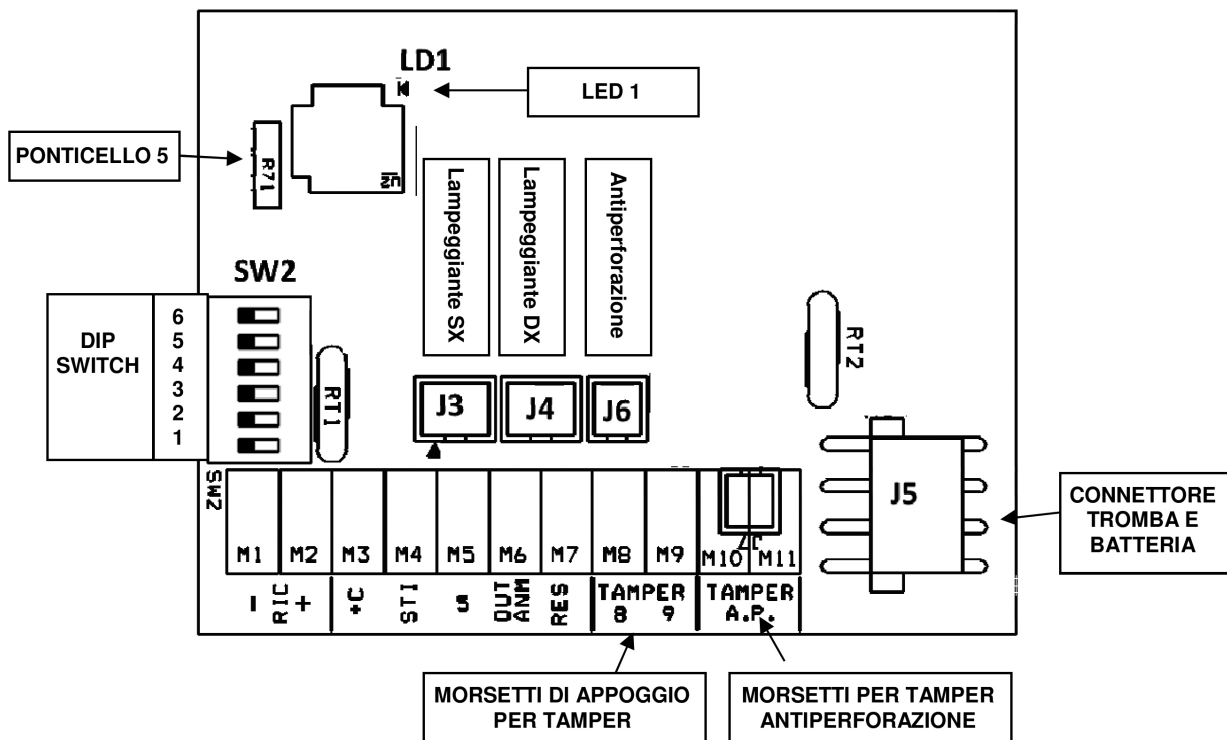

1. COLLEGAMENTO A TRE CONDUTTORI

Collegare l'alimentazione 13,8 Vcc proveniente dalla centrale ai rispettivi morsetti:

-RIC negativo; +RIC positivo; +C comando positivo a mancare.

N.B. DA FABBRICA DIP-SWITCH N°2 e N°6 OFF POSITIVO A MANCARE

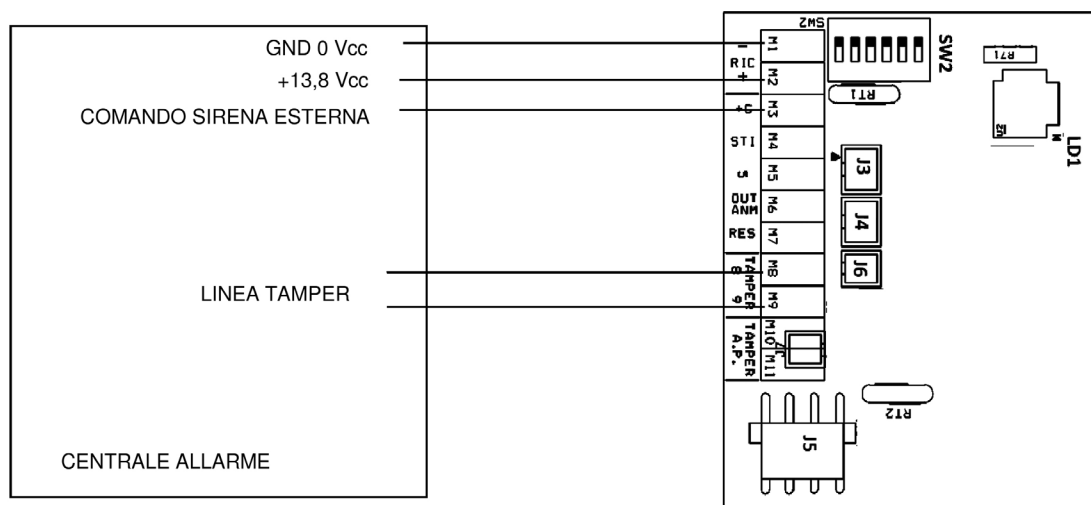

2. COLLEGAMENTO A DUE CONDUTTORI

Collegare l'alimentazione 13,8 Vcc proveniente dalla centrale ai rispettivi morsetti:

-RIC negativo; +RIC positivo. (il comando +C va ponticellato a +RIC)

N.B. DA FABBRICA DIP-SWITCH N°2 e N°6 OFF POSITIVO A MANCARE

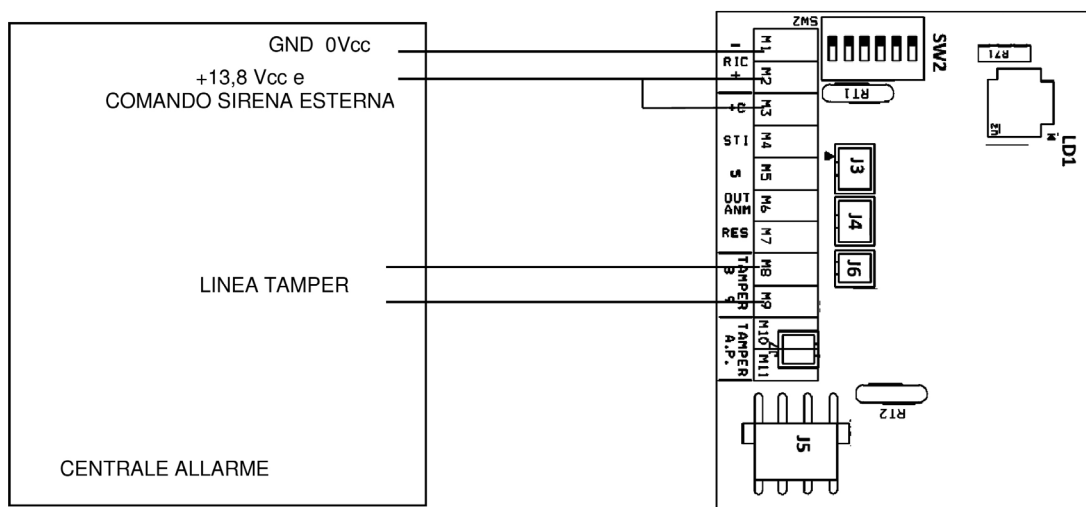

3. SEGNALAZIONE OTTICA DI STATO IMPIANTO (ON-OFF ISTANTANEO E PERMANENTE)

- Portando un positivo al morsetto STI (Stato Impianto) tutti i led del lampeggiante eseguono 3 lampeggi (ON);
- Togliendo il positivo tutti i led rimangono accesi fissi per 5 secondi (OFF) e viene avviato il test completo della sirena (test da remoto).

Dip-switch n°4 OFF (da fabbrica) Situazione istantanea di ON-OFF.

Dip-switch n°4 ON Situazione istantanea di ON-OFF con permanenza di un led intermittente per il tempo in cui c'è tensione positiva al morsetto STI.

NB: METTENDO IN ON IL DIP 5 IL COMANDO PER LA SEGNALAZIONE STATO IMPIANTO DIVENTA NEGATIVO

4. TEMPORIZZAZIONE SIRENA

Da fabbrica la temporizzazione è di 3 minuti (DIP-SWITCH 1 OFF) e può essere modificata a 8 minuti.

5. MORSETTO 5 INGRESSO NEGATIVO DI BLOCCO SUONATA

Attiva il comando di interruzione suono portando un segnale a 0 Vcc al morsetto 5.

6. MORSETTO OUT ANM E LED ANOMALIA

La sirena è gestita da un microcontrollore in grado di controllare la presenza della ricarica, la batteria, lo speaker e i finali; in caso di anomalia sul morsetto OUT ANM l'open-collector si apre mentre il led presente nella scheda sirena indica il tipo di guasto a seconda del numero di lampeggi seguiti da una breve pausa.

Il microprocessore esegue automaticamente ogni 12 ore il test di corrente batteria e altri test continuamente. Normalmente, con la sirena alimentata **correttamente** l'uscita di anomalia (morsetto 6) **rimane a 0 Vcc** (massimo assorbimento 50 mA). In caso di **non superamento** di qualsiasi test l'uscita di anomalia **si scollega da massa e diventa libera**. Inoltre il microprocessore stesso si autocontrolla in ogni istante e nel caso di guasto o mal funzionamento dà **un'uscita libera** con blocco del suono.

Al momento della prima alimentazione della sirena (13,8 Vcc o batteria), per facilitare l'installazione, le anomalie si resettano automaticamente quando la causa scompare. Dopo il primo comando di allarme o ON/OFF le anomalie si resettano solo con un comando al morsetto STI, +C o RES.

Per avviare il test da remoto portare a 12 Vcc il morsetto n° 4 (STI) per 10 secondi e poi togliere la tensione allo stesso. In questo modo viene avviato il test che dura 60 secondi. Durante il test la sirena verifica il proprio funzionamento e segnala le eventuali anomalie attraverso l'uscita anomalia (OUT ANM) e il LED anomalie come da tabella. **Per resettare l'anomalia rimuovere la causa dell'anomalia, attendere 10 secondi e portare a 12 Vcc il morsetto n°4 (STI) per almeno 10 secondi. Togliendo brevemente il comando al morsetto +C si resettano tutte le anomalie eccetto quelle di batteria e solamente dopo 12 ore dal ripristino della batteria la sirena riesegue i test e quindi aggiorna anche le anomalie di batteria.** In caso di anomalia i Led del Flash lampeggiano più rapidamente.

Anomalie	Led LD1	Uscita OUT ANM
Interruzione speaker (test ogni 10 s)	1 LAMPEGGIO	APERTO
Manca corrente di ricarica (V ricarica < 12 Vcc) (test ogni 10 s)	2 LAMPEGGI	APERTO
Batteria sconnessa (test ogni 12 ore)	3 LAMPEGGI	APERTO
Batteria bassa tensione (V batteria < 10,5 Vcc) (test ogni 10 s)	4 LAMPEGGI	APERTO
Batteria deteriorata- resistenza interna superiore a 3,5 Ohm (test ogni 12 ore)	5 LAMPEGGI	APERTO
Guasto finali tromba	6 LAMPEGGI	APERTO
Nessuna anomalia	OFF	0 Vcc

7. COLLEGAMENTO TAMPER ANTISTRAPPO E RIMOZIONE COPERCHIO

Collegare la linea tamper proveniente dalla centrale in serie ai due fili del microswitch presente sulla sirena utilizzando i morsetti di supporto TAMPER 8 e 9.

8. COLLEGAMENTO ANTISCHIUMA (Versione LS)

Collegare in serie alla linea Tamper centrale e al microswitch i due fili della griglia antischiuma.

9. COLLEGAMENTO ANTIPERFORAZIONE (Versione LSP)

Collegare in serie alla linea Tamper centrale, al microswitch e ai due fili della griglia antischiuma i morsetti TAMPER A.P.

Diagramma 1

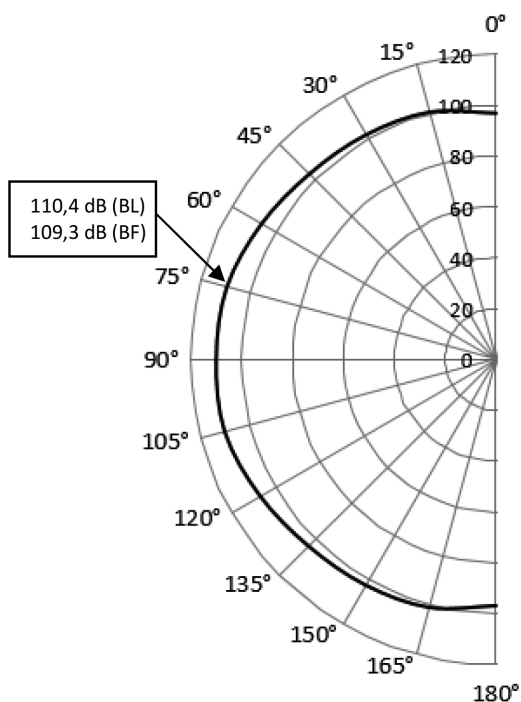

STILE BL DIP3 ON	
Angolo	dB (A) @ 1 m
15°	100.8
45°	104.5
75°	110.4
105°	110.7
135°	104.7
165°	100.8

STILE BF DIP3 ON	
Angolo	dB (A) @ 1 m
15°	100.9
45°	103.4
75°	109.3
105°	110.1
135°	104.0
165°	101.2

IMPOSTAZIONI SIRENA

PROGRAMMAZIONE DEI DIP SWITCH

I DIP switch possono essere spostati durante le prime 12 ore seguenti all'alimentazione della scheda. Dopo tale tempo le impostazioni dei DIP switch rimangono memorizzate e qualsiasi spostamento ai DIP non avrà alcun effetto. Per riattivare i DIP switch bisogna scollegare la batteria e togliere alimentazione, in questo modo i DIP ritornano attivi per 12 ore

Tab. 1 Dip Switch e Ponticelli

DIP 1	Temporizzazione allarme
DIP 1	Polarità ingresso di allarme +C
DIP 1	Selezione toni
DIP 1	Segnalazione STI (ON/OFF) Centrale
DIP 1	Polarità STI (stato impianto)
DIP 1	Modo comando allarme +C
PONT 5	Numero massimo allarmi giornalieri

Tab. 2 Durata allarme

DIP 1	Durata allarme
OFF (di fabbrica)	3 minuti
ON	8 minuti

Tab. 4 Polarità comando sirena

DIP 2	Morsetto +C
OFF (di fabbrica)	Positivo
ON	Negativo

Tab. 3 Cablaggio

Morsetti	Connessioni
-RIC (1)	Negativo alimentazione 0 Vcc GND
+RIC (2)	Positivo alimentazione +13,8 Vc.c.
+C (3)	Controllo sirena Tab. 4
STI (4)	ON/OFF segnalazione Stato Impianto
5	Ingresso blocco suonata
OUT ANM (6)	Uscita anomalia. Open collector, 0 Vcc = nessuna anomalia.
RES (7)	Non collegare
TAMPER (8)	Auto-protezione N.C.
TAMPER (9)	Auto-protezione N.C.

Tab. 5 Toni sirena

DIP 3	Suoni	Limiti in frequenza (Hz)
OFF	Crescente-Continuo-Calante	1.200 ÷ 1.750
ON (di fabbrica)	Crescente-Calante NFC 48-265	1.400 ÷ 1.600

Tab. 6 ON/OFF Segnalazione stato impianto

DIP 4	Morsetto 4	Stato flash (ON/OFF)
OFF (di fabbrica)	+12 Vcc	1.200 ÷ 1.750
	Scollegato o 0 Vcc	Tutti i LED rimangono accesi per 4 secondi e poi si spengono
ON	+12 Vcc	Tutti i LED lampeggiano 3 volte e un LED continua a lampeggiare
	Scollegato o 0 Vcc	Tutti i LED rimangono accesi per 4 secondi e poi si spengono

Tab. 7 Comando segnalazione stato impianto

DIP 5	Morsetto STI
OFF (di fabbrica)	Positivo a dare
ON	Negativo a dare

Tab. 8 Comando segnalazione stato impianto

DIP 6	Morsetto +C	Nota
OFF (di fabbrica)	A mancare	In allarme scollegando i 12 Vcc o 0 Vcc vedi dip 2
ON	A dare	In allarme collegando i 12 Vcc o 0 Vcc vedi dip 2

Tab. 9 Numero massimo allarmi

PONT 5	Numero di allarmi durante le 24 ore dopo il primo allarme
CONNESSO (di fabbrica)	Allarmi infiniti
TAGLIATO	Limitazione a 4 allarmi giornalieri (ogni allarme viene conteggiato se la sua durata è di almeno 30 secondi). In caso di nuovo allarme la sirena lampeggia e non suona. (STI azzerà il conteggio)

CONSIGLI PER L'INSTALLAZIONE

Nel caso di funzionamento anomalo della sirena verificare se il Led presente sulla scheda lampeggia. Se lampeggia controllare la tabella di segnalazione anomalie.

Dichiarazione di conformità:

Hesa S.p.A., Via Triboniano, 25 - 20156 MILANO dichiara che le sirene autoalimentate **Serie STILE** sono conformi ai requisiti essenziali richiesti dalla direttiva comunitaria:

2014/30/UE; 2014/35/UE; 2011/65/UE

Sono stati applicati i seguenti documenti normativi:

EN 60950-1 + A12:2011 + A2:2013

EN 50130-4:2012 + A1:2014

EN 61000-6-3+A1:2011/AC:2012

EN 50581:2012



HESA S.p.A.

Via Triboniano, 25 - 20156 Milano - Tel. 02.380361 - Fax. 02.38036701

www.hesa.com • e-mail: hesa@hesa.com

Filiale: Scandicci (FI)

Self-powered electronic sirens

STILE Series



Technical Manual

STILE-BL is a low-consumption sounder with high-brightness LED flashing unit – anti-opening and anti-removal tamper – sound and timing programming – alarm counting – microprocessor self-test of: battery, speaker and drivers with dedicated anomaly negative output – programming of sounder trigger polarity – input for speaker block - permanent or momentary optical indication of alarm system ON/FF (arming/disarming) – electronic board protected against polarity inversion and tropicalized through a special resin tropicalization process against bad weather conditions and moisture. External cover and sounder base are in ABS while the internal cover is made of zinc-plated steel.

The tamper devices detecting removal, sounder opening, foam and shock are to be connected in series. In case of tamper attempt, they open the contact between the two TAMPER terminals thus triggering off the alarm.

STILE-BF: technical features as STILE-BL with double micro switch **anti-foam** circuit provided of **anti-shock** technology against hard hits.

STILE-BFAT: technical features as STILE-BL with double micro switch **anti-foam** circuit provided of **anti-shock** technology against hard hits and **anti-drilling** device.

PERIODIC MAINTENANCE

Si rit is recommended to test the siren every week, and to have regular maintenance carried out by a professional installer

This equipment must be installed by a technician professionally qualified for security system installations



Voltage	Nominal battery recharge	13.0 ± 13.8 Vdc
	Minimum command	4.1 Vdc
	Minimum supplying	10 Vdc
	Max supplying	15 Vdc
Current	Max consumption from control panel (for battery recharge and sound)	500 mA ± 100 mA
	Battery consumption in alarm	1,3 A +100/-300 mA
	Flashing unit consumption	90 mA ± 10 mA
	Consumption in stand-by	15 mA
	Consumption from control inputs	+0,5mA@12Vcc; -0,3mA@0Vdc
	Open collector	-10 mA Max
Fundamental frequency		See CHART 5
Sound pressure		See DIAGRAM 1
Life of LED flashing light		1,000,000 flashes
Timings		3 minutes, settable at 8 min
Battery	Housing capacity	12 Vdc 1.2 Ah or 12 Vdc 2.2 Ah max
	Duration in stand-by	120 hours using 12 Vdc 2.2 Ah model
Control panel command		2 or 3 wires
Tamper switch		N.C. 0.2 A max; cover opening and sounder removal from wall
Mechanic		
Cover		ABS verniciato
Base		ABS
Internal cover		Acciaio zincato
Flash cover		Policarbonato
Temperature conditions		Da -25°C a +55°C
Environmental class		Classe IV
IP protection		IP 44
Relative humidity condition		Da 20 a 100 % di umidità relativa
Size		330x210x110 (H x L x P)
Weight		1.850 gr
Standards compliance		EN50131-4:2009
Security	BL and BF models	Grade 3
	BFAT model	Grade 4

MOUNTING:

1. Use the 6 mm plugs to fix the siren on the wall; always check if the tamper works properly;
2. Insert the connection cables through the holes located on the lower part of the sounder base;
3. If necessary, modify the default settings by acting on the dipswitches as shown in the charts below;
4. Connect battery and power supplying to the alarm control panel;
5. Close both internal and external covers using the screws provided.

**Battery must have UL94-HB flammability rate.
Power supplying must be of SELV type.**

Attention: in order to avoid moisture formation inside the sounder, it is important to prevent air from flowing in the cable tray. To obtain such a result, once the sounder is connected, seal the hole using some silicon or any other filler type. This operation avoids the formation of moisture inside the sounder; condensation mostly appears in winter and it is usually caused by warm and humid air coming out of the wall where the sounder is installed and passing through the holes located on the sounder base. Condensation and moisture can affect the sounder which might not work properly.

CONNECTION SCHEMES

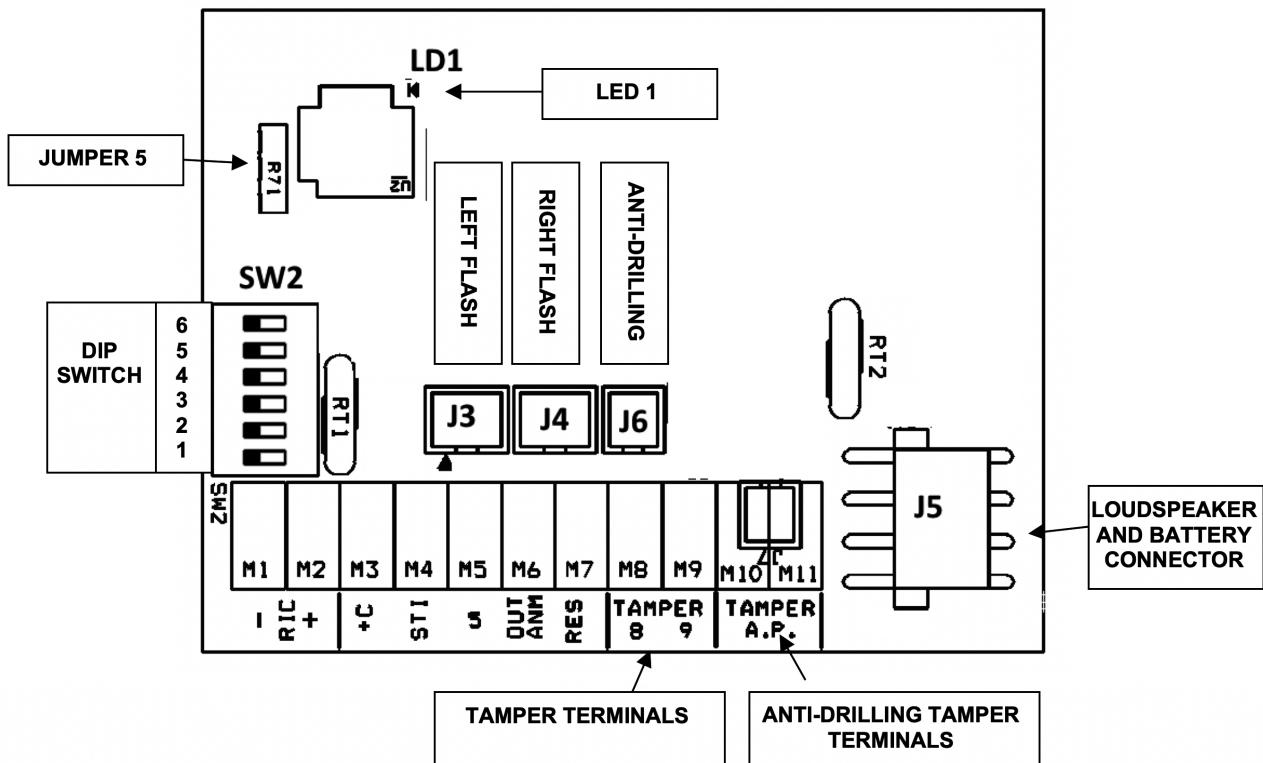

1. THREE-WIRE CONNECTION

Connect 13.8 Vdc supplying coming from control panel to the dedicated terminals:

-RIC negative; +RIC positive; +C positive-missing trigger.

Note: by default, DIPSWITCH N°2 is set in OFF position, POSITIVE-MISSING TRIGGER

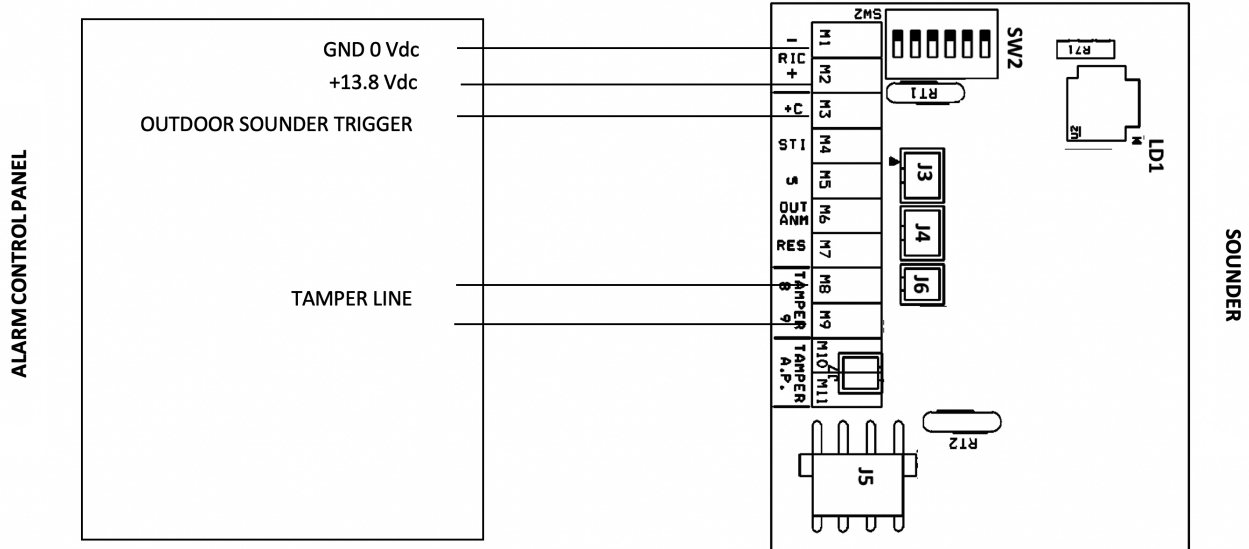

2. TWO-WIRE CONNECTION

Connect 13.8 Vdc supplying coming from control panel to the dedicated terminals:

-RIC negative; +RIC positive. (+C trigger must be jumped to +RIC)

Note: by default, DIPSWITCH N°2 is set in OFF N°6 OFF, POSITIVE-MISSING TRIGGER

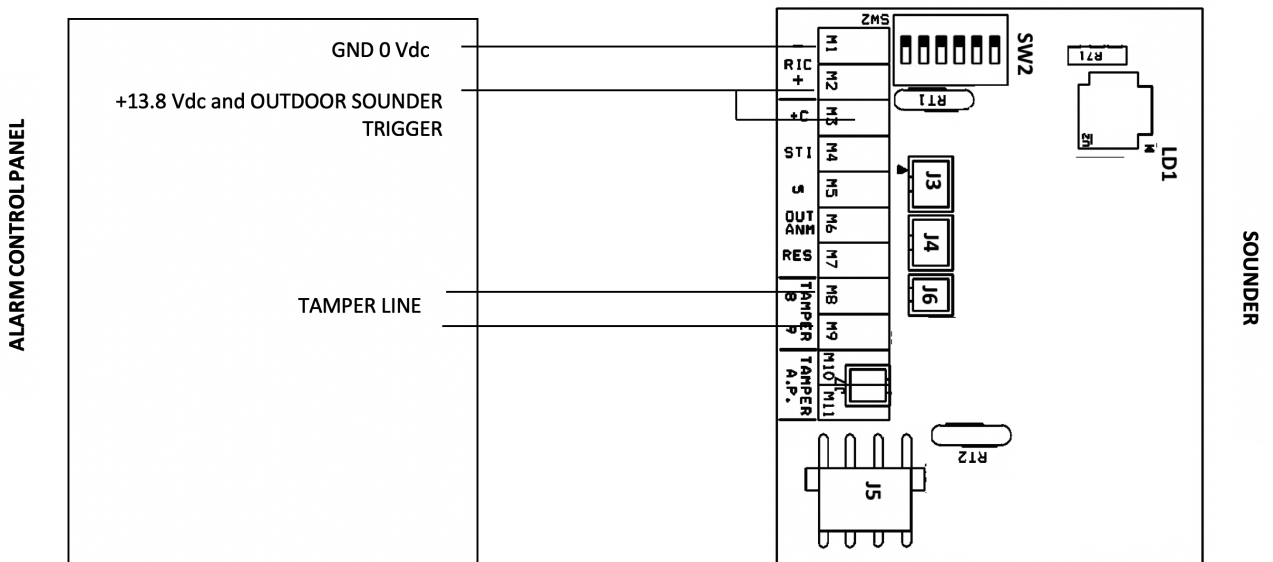

3. 3. HEMA LSP MODEL WIRING

Connect 13.8 Volt supplying coming from control panel to the dedicated terminals:

-RIC negative; +RIC positive; +C positive-missing trigger.

Note: by default, DIPSWITCH N°2 is set in OFF position, POSITIVE-MISSING TRIGGER Only in HEMA LSP model, terminal M9 must be jumpered to terminal M10 TAMPER A.P.

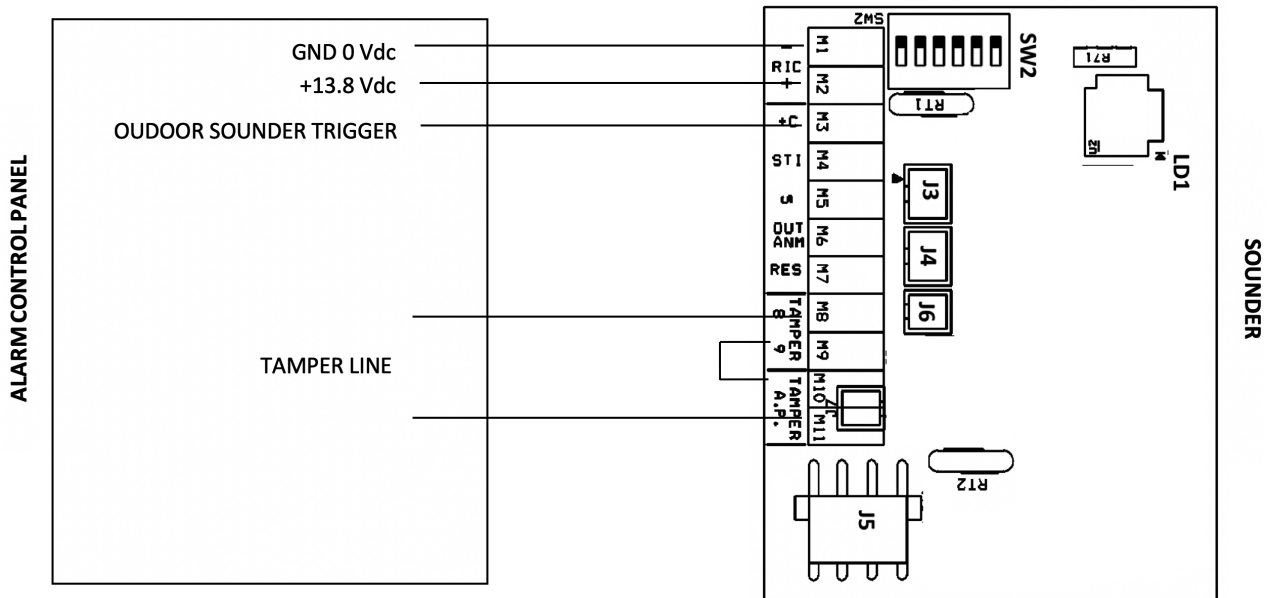

4. OPTICAL INDICATION OF SYSTEM STATUS (MOMENTARY OR PERMANENT ON-OFF)

- If a positive is given to terminal STI (System status) all LEDs of the flashing light make 3 flashes (ON);
- If the positive is removed, all LEDs light on steady for 5 seconds (OFF) and the complete sounder test is launched (remote test).

By default, DIPSWITCH N°4 is set in OFF position (MOMENTARY ON-OFF)

DIPSWITCH N°4 in ON position (MOMENTARY ON-OFF) and 1 LED keeping on flashing as long as positive tension = 12 Vdc is given to terminal STI.

5. SOUNDER TIMING

By default, timing is 3 minutes (DIPSWITCH N°1 in OFF position) and it can be modified into 8 minutes.

6. TERMINAL 5 - NEGATIVE SOUND-BLOCK INPUT

It gives a 0V signal to terminal 5 thus activating the sound interruption trigger.

7. TERMINAL OUT ANM AND FAULTS LED

The microcontroller managing the sounder is able to check if recharge, battery, loudspeaker and drivers are working properly. In case of faults, the open collector output OUT ANM opens while the LED located on the sounder board shows the type of fault by making a certain number of flashes followed by a short pause (please see chart here below for FAULTS LED signalisation).

The microcontroller automatically performs every 4 hours the battery current test. Moreover, other tests are performed on regular basis. Usually, if the sounder is **properly** supplied, the faults output (terminal 6) **remains at 0 Vdc** (max consumption 50 mA). In case any of the tests performed fails, the faults output **disconnects from the ground and becomes free**. Moreover, the microprocessor is always under self-test and in case of failure or malfunctioning, it gives a **free output** with sound interruption.



To reset the fault appeared: eliminate the fault cause. Then:

- (see scheme below): wait 10 seconds, let terminal n°4 (STI) free, take it to 12 Vdc, wait 10 seconds and let terminal n°4 free again. This procedure resets all faults;

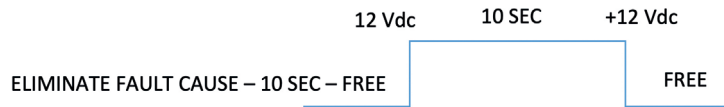

- all faults are anyway reset after every alarm (+C), with the exception of those concerning the battery that are reset after 12 hours from battery restore (replacement). The sounder performs all tests again and therefore updates battery faults too.

At the first sounder supplying (13.8 Vdc or battery), anomalies automatically reset once the cause disappears; this makes the installation easier. After the first activation of the sounder, anomalies reset through a command to STI terminal or through +C.

To launch the remote test, see scheme here above. This action launches the test that lasts 60 seconds. During the test, the sounder verifies if it is working properly and provides signalization of any faults through the faults output (OUT ANM) and the faults LED as shown in CHART 1: FAULTS below.

In case a fault occurs, the LEDs of the flashing light flash faster.

CHART 1: FAULTS

FAULT TYPE	Led LD1	Output OUT ANM
Speaker interruption (test performed every 10 s)	1 FLASH	OPEN
No recharge voltage (recharge V < 12 Vdc) (test performed every 10 s)	2 FLASHES	OPEN
Battery not connected (test performed every 12 hours)	3 FLASHES	OPEN
Low battery (battery V < 10.5 Vdc) (test performed every 12 hours)	4 FLASHES	OPEN
Damaged battery – internal resistor over 3.5 Ohm (test performed every 12 hours)	5 FLASHES	OPEN
Speaker drivers failure (test performed every 10 s)	6 FLASHES	OPEN
No anomaly	OFF	0V

8. CONNECTION OF MICRO SWITCH ANTI-OPENING AND ANTI-REMOVAL TAMPER

Connect the tamper line coming from control panel in series to the two wires of micro switch located on the sounder using the dedicated terminals TAMPER 8 and 9.

9. CONNECTION OF ANTI-FOAM (LS model)

Connect the two wires of the antifoam device in series to the micro switch and the tamper line coming from control panel.

10. CONNECTION OF ANTI-DRILLING (LSP model)

Connect TAMPER A.P. terminals in series to the anti-foam, the micro switch and the tamper line coming from control panel.

Diagram 1

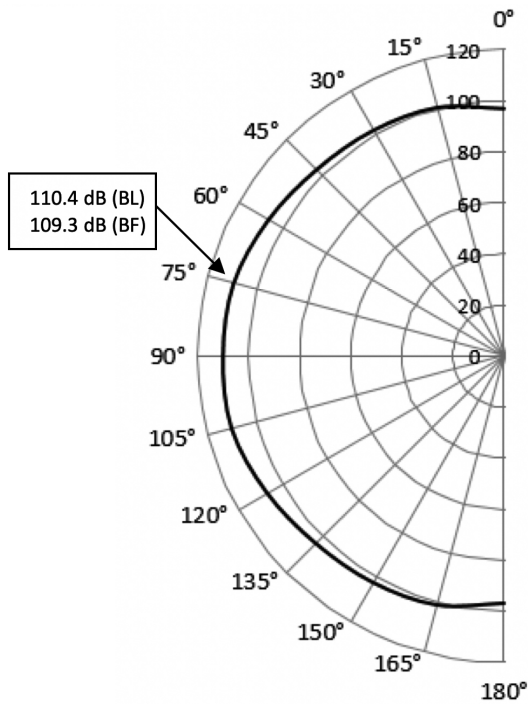

STILE BL DIP3 in ON position	
Angle	dB (A) @1m
15°	100.8
45°	104.5
75°	110.4
105°	110.7
135°	104.7
165°	100.8

STILE BF DIP3 in ON position	
Angle	dB (A) @1m
15°	100.9
45°	103.4
75°	109.3
105°	110.1
135°	104.0
165°	101.2

CONNECTION and SETTINGS

DIP SWITCHES SETTING

DIP switches can be moved only within the first 12 hours after the board is powered. After this period, DIP switches settings will be stored and any further switching will be useless. By disconnecting battery and power supply, DIP switches will return to active for another 12 hours

Chart 1 dipswitches and jumpers

DIP 1	Alarm timing
DIP 1	Polarity of alarm input +C
DIP 1	Tone selection
DIP 1	Alarm system STI (ON/OFF) notice setting
DIP 1	STI polarity (alarm system ON/OFF)
DIP 1	Alarm trigger mode +C
JUMPER 5	Max daily alarms

Chart 2 alarm timing

DIP 1	Alarm duration
OFF (default)	3 minutes
ON	8 minutes

Chart 4 Voltage reference for alarm input +C

DIP 2	Morsetto +C
OFF (default)	Positive (12 Vdc) reference for Alarm [see DIP 6]
ON	Negative (0 Vdc) reference for Alarm [see DIP 6]

Tab. 3 Wiring

Terminals	Connections
-RIC (1)	Negative supplying 0 Vdc GND
+RIC (2)	Positive supplying +13.8 Vdc
+C (3)	Sounder control chart 6
STI (4)	ON/OFF indication of alarm system status
5	Input for sound block
OUT ANM (6)	Fault output. Open collector, 0 Vdc = no anomaly
RES (7)	Flash reset
TAMPER (8)	Self-protection N.C.
TAMPER (9)	Self-protection N.C.

Chart 5 tone selection

DIP 3	Tone	Frequency limits (Hz)
OFF	Increasing-continuous-decreasing	1.200 ÷ 1.750
ON (default)	Increasing-decreasing (NFC 48-265)	1.400 ÷ 1.600

Chart 6 Alarm system STI (ON/OFF) signalization setting

DIP 4	Terminal 4	Flash status (ON/OFF)
OFF (default)	+12 Vdc	All LEDs flash 3 times
	Not connected or 0 Vdc	All LEDs remain steady on for 4 seconds then switch off
ON	+12 Vdc	All LEDs flash 3 times and 1 LED keeps on flashing
	Not connected or 0 Vdc	All LEDs remain steady on for 4 seconds then switch off

Chart 7 flash reset mode

DIP 5	Terminal STI
OFF (default)	Positive giving trigger
ON	Negative giving trigger

Chart 8 Alarm trigger mode +C

DIP 6	Terminal +C	Note
OFF (default)	Missing Reference	Alarm occurs by disconnecting the cable (see DIP 2)
ON	Giving Reference	Alarm occurs by connecting the cable (see DIP 2)

Chart 9 Max daily alarms

JUMPER 5	Number of alarms during 24 hrs after the first alarm
CONNECTED (default)	Infinite alarms
CUT	4 daily alarms max (each alarm is counted only if it lasts at least 30seconds). If another alarm occurs, the sounder flashes but does not sound (STI resets counting to zero)

INSTALLATION SUGGESTIONS

In case the sounder does not work properly, check if the on-board LED flashes.
If it flashes, check FAULTS CHART here above.

Declaration of conformity:¶

Hesa S.p.A., Via Triboniano, 25 - 20156 MILAN declares that the self-powered sirens **Series STILE** comply with the essential requirements of the EU directive:¶

2014/30/UE; 2014/35/UE; 2011/65/UE ¶

The following regulatory documents were applied:¶

EN 60950-1 + A12:2011 + A2 :2013 ¶

EN 50130-4:2012 + A1 : 2014 ¶

EN 61000-6-3+A1:2011/AC:2012 ¶

EN 50581:2012 →

